

*S*Studiomaster
since 1976

产品目录

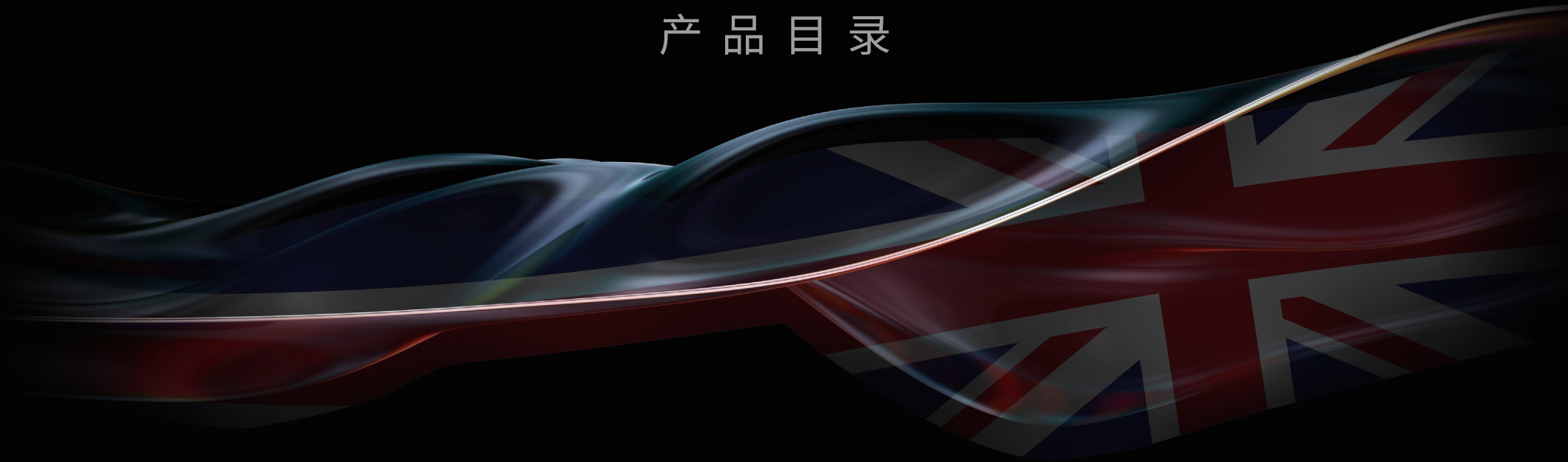

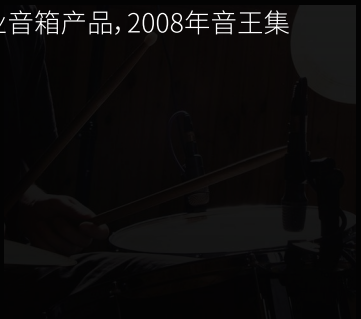
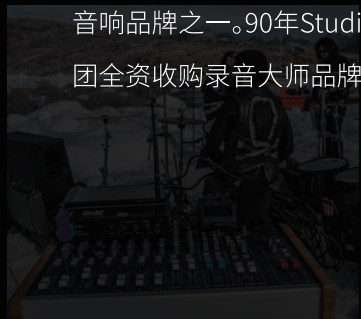
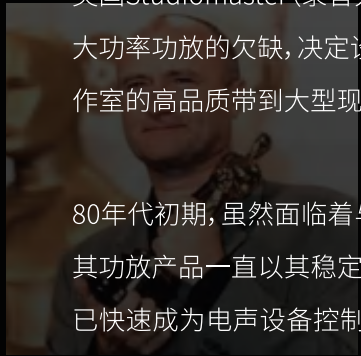
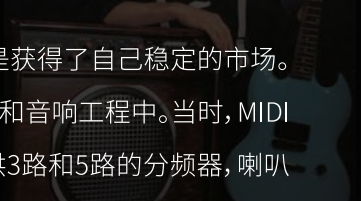
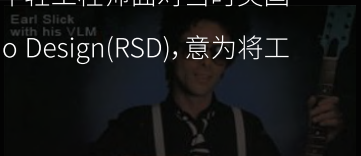

发展历程

1976

Studiomaster品牌正式成立,公司取名Recording Studio Design (RSD)。

1978

创造出世界上最大功率的功放800B (800W)。

1980

推出功放Mosfet1000 (1000W), 超过800B功率, 预示着功放设计的重大发展。

1981

发明世界上第一台VLM (Valve Leadmaster)。

1982

开始生产调音台, 越来越多出现在录音棚和音响工程中。

开始生产效果器, 成为Studiomaster“标志性”的产品类别之一。

1988

发明了世界上第一台MIDI调音台/开始生产扬声器。

2000

推出世界上第一款娱乐调音台。

2008

音王集团全资收购Studiomaster品牌。

如今

在音王集团雄厚的实力支持下Studiomaster (录音大师) 2015年进入数字时代开始研发生产包括数字调音台、数字功放等诸多数字化产品。到目前为止, 录音大师品牌销售覆盖全球100多个国家及地区拥有500多家代理商。

1

自适应声场控制器 01-06

SM46

2

调音台 07-22

DIGITRACK18
DIGILVE16/16B
DIGILVE16RS
DIGILVE16P-600
DIGILVE4C/8C
mixBRIDGE/multiBRIDGE
CLUB系列
Z8XS/Z12XS/Z16XS

3

线阵扬声器 23-34

V312系列
V310系列
V26系列
V6系列
V5系列
Q系列

4

工程类扬声器 35-48

INSTA系列
AREA系列
XLIM系列
IS系列
IS6AC系列
CORE LINE系列

5

商用类扬声器 49-70

DIRECT系列
CORE系列
VORTEX系列
VENTURE系列
SENSE系列
TRX系列
S3系列
PHASE系列
FHE系列

目录

6

功放及周边设备 71-94

N48
AC系列
S2
RPS8
KX系列
HX系列
QX系列
DQX系列
AX2系列

自适应声场处理器

Studiomaster | 01-06

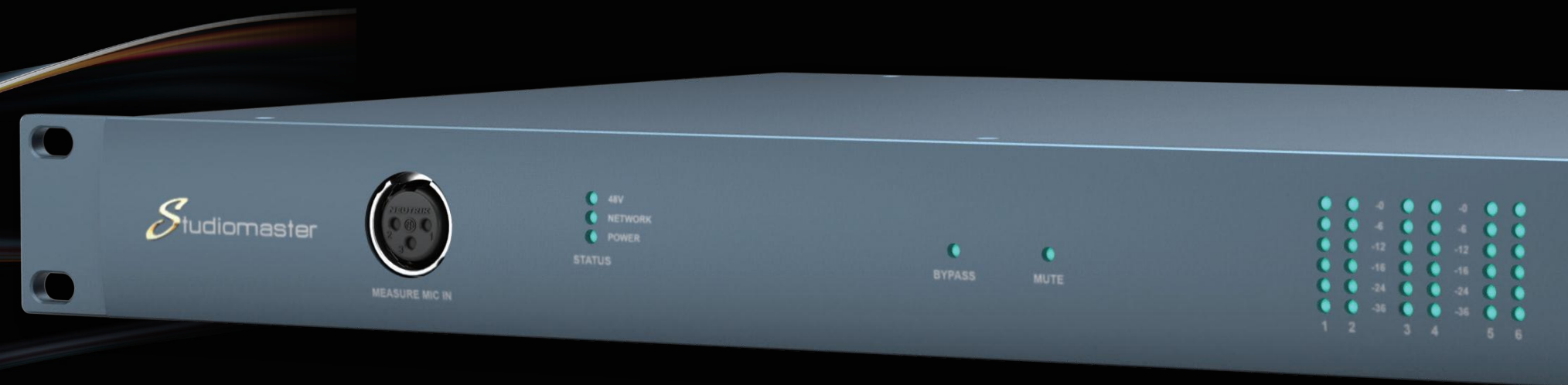

SM46 NEW

智能调音师 向我们走来



研发背景

SM46自适应声场处理器是针对解决专业扩声系统应用中,电子声学 with 物理声学相互影响作用下产生的不良听感。它是专业音频处理领域一个突破性、创新性的高科技产品。

SM46自适应声场处理器基于引领世界潮流的音频研发平台,该产品是基于Sinecore技术采用FPGA算法的首创实现4096高阶实时FIR声学相位校准处理器,高效解决了因传统DSP音频处理模式产生的系统延时对音质传输产生的影响,达到超清采样、高阶运算、精确校准的三维标准,从而优化现场扩声效果,让声音真正实现所见即所得。

技术创新

FPGA高阶实时FIR声学相位校准技术
显著提升混音清晰度,精确实现声音频率平坦响应

伴随专业扩声应用场景需求具体化,对应专业音响扩声系统也随之变得多样化。其中扬声器选型及布局形式也越发复杂,从而在同一空间内更多相干性音频内容被多只扬声器同时放大,严重的声干涉问题也随之而来,复杂频率之间相互影响导致的相位扭曲及梳状滤波严重影响了音质水平,这些影响也必将远远超过传统DSP的音频相位处理的能力范围,同时串型计算的音频处理机制产生的系统延时也将成为影响扩声音质的的重要因素。音频系统工程师要花大量的时间来解决这一难题。

操作SM46时只需要在听音区进行频率采集,强大的FPGA运算核心将采集信号进行4096高阶自动频率相位校准,从频率采集完成声场校准和优化频率响应的全部工作获得优质处理结果仅仅需要几秒钟时间,其运算产生的系统延时也将低于0.25毫秒。操作者甚至可以通过操控软件其中的频响曲线设计功能来设计定义频响的整体风格。

SM46对于电子声场的优化具有显著的效果提升,对最终呈现的音频处理效果有大幅度提升。



无线远程管理



0.25ms超低延时



致简便捷操作



强劲的FPGA核心运算



4096高阶FIR



标准化网络协议联接

SM46NEW

市场应用

自适应声场处理器的诞生和应用,将使原有的音频系统可获得最佳的声场效果,发挥国际上行业内其他音响处理器所无法替代的声场处理能力,是一个名副其实的人工智能调音师,为保证音频系统工程的优质和声场控制能稳定发挥着一个调音师的现场守护与自动运维功能,该产品应用到现有的巨大存量音频工程系统改造,必将有效的改变原有系统的音响效果,提高观众的优良听感,也由此给终端用户带来重新、前所未有的最佳音响效果。

因此,我们有理由相信,这个技术的发明与产品在工程设计的应用,将成为广大音频工作者的最佳伙伴和随身工具,成为现在和将来所有音频系统工程设计中的必有之选。

在选用该自适应声场处理器同时,建议选用录音大师N48数字音频处理器结合使用,既能更多的提升音箱原有的音质,又能解决现场优质的声场效果,是一个极具优势的系统性,伙伴性的音频智能工作平台。

应用领域

适用于主题公园、演出租赁、体育场馆、大剧院、LIVE HOUSE、会议厅、多功能厅、电影院、电视台演播厅等场所使用。



技术参数

SM46

模拟输入	4 x XLR (左右声道), +24dBu max
模拟输出	6 x XLR (左右:超低音+低音+中音+高音), +24dBu max
文字时钟输入	1x Input@75 ohms 3vpp on BNC32-192kHz
文字时钟输出	1x Output@75 ohms 3vpp on BNC32-192kHz
D/A转换器	动态范围:120dB THD+N:-107dB
A/D转换器	动态范围:120dB THD+N:-110dB
采样率	44.1/48/88.2/96/176.4/192(kHz)
电气规格	AC通用输入:95-245V; 功耗:20W max

(选配件) 测量话筒 M480

拾音头类型	驻极体电容式
拾音头直径	1/4"(7mm)
拾音方式	Omni
灵敏度	30mV/Pa
频率响应	20Hz-20kHz
最大声压级 (SPL)	130dB
均衡噪声等级	<30dBA
输出阻抗	<600 ohms
电源供应	48V幻象电源



测量话筒
M480



话筒包装箱



专用低噪声音频测试
电缆线-15米 BXX023
(选配)

► 自适应声场处理器

SM46NEW

各类场景完成调试时间

场景	时间	测试点位数	音箱数量
主题公园	30分钟	16	40-60
演出租赁	15分钟	10-16	20-60
体育场馆	30分钟	16	40-60
大剧院	20分钟	16	40-60
LIVE HOUSE	15分钟	10-14	20-40
会议厅	15分钟	5-8	6-30
多功能厅	10分钟	8-10	10-20
电影院	10分钟	10-14	20-40
电视台演播厅	30分钟	10-14	10-30

▼ 控制软件



系统拓扑图

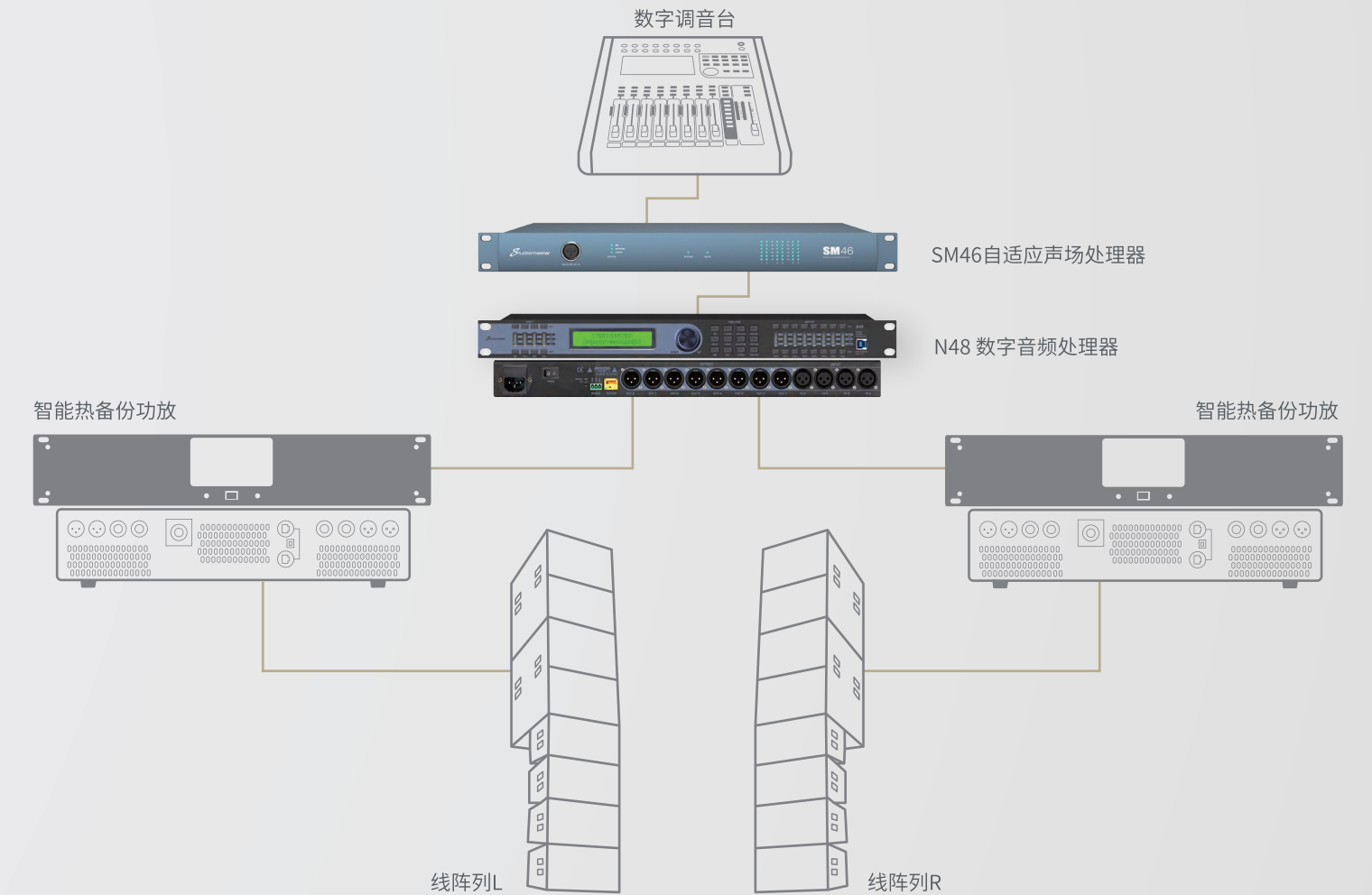

调音台

Studiomaster

07-22



DIGITRACK 18 NEW

产品描述

Digitrack 18多轨录音数字调音台,集硬件调台的功能与触摸屏控制的美观和简约于一体。

Digitrack 18的设计便于快速、简单和直观的使用。除了7英寸高分辨率触摸屏,你可以掌握所有的功能、I/O选项和效果,该调音台具有全100mm电动推子,可以在瞬间调用场景设置。还可以通过Wi-Fi在移动端进行远程控制,可以自由地在会场的任何地方进行调音。

产品特性

- 16个MIC/LINE 输入(4个带有combo XLR/JACK 输入)
- 支持本地16路
- 9个100mm电动马达推子
- 多轨高速USB I/O,可选接口带有16个音轨输入/输出
- 6个DCA编组,2个MUTE编组和自定义层
- 8台内置效果处理器:立体声混响、延时、调制、31段GEQ
- 输入、输出通道均可自定义进行路由
- 数字I/O:USB播放或录音、S/PDIF和AES-EBU输入/输出
- 7寸触屏,高清晰度可清楚显示所需信息
- 可在不同系统&不同设备上通过浏览器里进行远程控制
- 外部PSU可实现无噪音操控



可选配件

多轨录音扩展卡
尺寸:107 x 23 x 105mm



16 x 16 USB音频接口卡



数字音频LAN接口卡

产品功能



智能用户界面

- > 简单易用的1024 x 600 7"触摸屏,图形清晰,内容丰富
- > 所有通道和调台设置都一目了然
- > 可使用触摸屏或编码器来任意调整设置
- > 6个DCA编组和2个静音编组
- > 4个自定义键,2个自定义层



通道处理能力

- > 4波段全参数均衡器
- > 每段在20Hz和20kHz之间可调
- > 可变增益和Q,并能保存EQ库预置



内置8台效果器

- > 4种立体声效果,包括混响、延迟、调制和31段图示均衡器(自动实时分析(RTA))
- > 简单易用且信息丰富的效果或动态视觉显示
- > 深度和增益衰减电平显示



多轨录音和回放

- > 可选的USB16 x 16音频接口
- > 内置媒体播放和录音
- > 立体声USB回放
- > 任意智能输出录音

技术参数

MIC/LINE输入	16通道	12 x XLR+4 x COMBO XLR/JACK	采样频率	48KHz
主输出	2 x 左/右平衡XLR		AD/DA	192KHz, 24-bit
智能输出	6 x 可分配的平衡XLR		DSP	40-bit浮点, SHARC处理器
内部总线	16		远程控制	通过浏览器进行远程控制
DCA编组	6	DCA编组	效果器	多达8个可分配的效果模块(混响,调制,延时,31段带RTA的GEQ)
立体声监听	2	XLR输出	AES/EBU	输出(XLR)
耳机	1	TES Jack输出	S/PDIF	输入/输出(RCA phono)
屏幕	7" 高清触摸屏		USB接口	2个A型USB用于播放/录制、场景存储和系统更新
推子	8 x 100mm电动推子+1个100mm电动推子用于L/R混合		可选	USB用于16 x 16USB音频连接到PC/计算机DAW
层	多路通道/总线层+2个自定义层		网络	有 通过外部WIFI模块
操作系统	安卓系统		电源	90-240V~50/60Hz 电源 24V DC输出

DIGILIVE 16

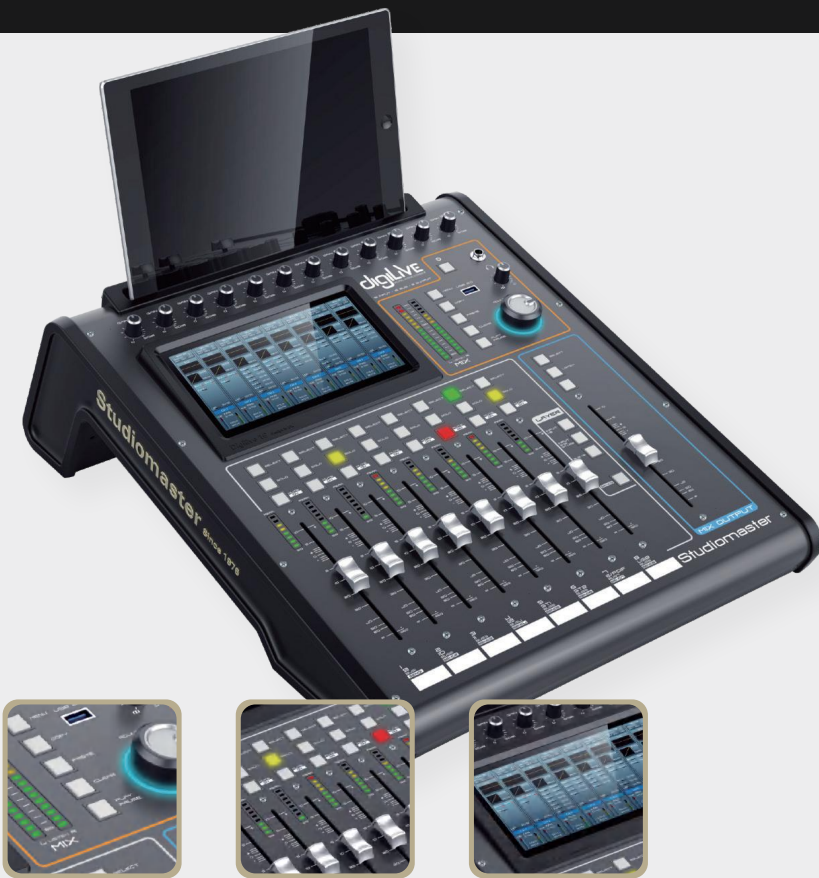

产品特性

- 16路输入带16路总线
- 12路专业麦克风输入通道
- 8个100mm电动推子
- 8路内置效果总线
- 8路可分配的智能输出
- 7"高清触摸屏操作或遥控操作
- S/PDIF输入输出和AES-EBU输出
- IPAD操作

产品描述

录音大师Digilive调音台---包含16通道, 电动推子, 大触摸屏, USB接口等, 可以找到现场调音需要的每一个功能。结构紧凑, 面板设计采用数字调音台的专业知识。支持移动终端WiFi遥控调音台。

Digilive包含12路麦克风/线路输入, 2路立体声输入, 所有输入均可通过16路总线分配至8路平衡输出, 连接专业数字接口---AES/EBU, S/PDIF及USB接口。1024 x 600的触摸屏使操作简单直观, 录音室级的声音, 多种效果, 充分的动态处理, 使digilive成为专业人士新的伙伴。

技术参数

描述		
麦克风输入	12	8 x XLR/4 x COMBO XLR/JACK
线路输入	1 x 3.5立体声Jack+1 x 立体声通道并联	
主输出	2	左/右平衡XLR
智能输出	6	可分配平衡XLR
内置总线	16	
立体声监听	1 x TRS Jack 输出	
耳机	1 x TRS Jack 输出	
屏幕	7" 高清触摸屏	
推子	8个100mm电推子+1个100mm推子用于左/右调音	
操作系统	安卓系统	
采样频率	48kHz	
模数/数模	192kHz, 24-bit	
DSP	40-bit浮点, SHARC处理器	
iPad遥控	有	
效果	高达8种可分配模组(混响、调制、延时、15段图形EQ)	
数字输入/输出		
AES/EBU	输出(XLR)	
S/PDIF	输入/输出(RCA phono)	
USB Interface	接口2用于播放/录音、场景保存和系统更新	
网络	有 通过WiFi外部模组	
电源	90-240V ~ 50/60Hz 电源24V DC输出	
尺寸	357 x 145 x 480mm	



产品功能



智能用户界面

- > 1024 x 600 7" 触摸屏, 操作简单, 显示清晰, 有操作者需要的信息
- > 所有通道和调音台设置的视觉体现
- > 采用触摸屏或编码器调节设置
- > 100mm电动推子, 点一下就可以选这层
- > 每个通道都有solo, 静音和通道选择按钮



智能总线和输出

- > 16个内部总线和8路平衡XLR输出
- > 综合布线设施, 最大限度地提高灵活性
- > 简单明了的选择和路由



先进的算法

- > 4段全参数EQ
- > 每段20Hz~20kHz可调
- > 可变的增益和Q值, 还可保存EQ库预设



调音更简单

- > 高清屏幕, 清晰显示输入输出通道码表
- > 清晰显示输入输出电平
- > 前后推子码表



每个通道的动态和效果

- > 可调节的门和压限
- > 4种立体声效果, 混响/延时/调制和31段图形EQ
- > 操作简单, 有视觉体现的效果或动态
- > 深度和增益表用于精确调节



录音和回放

- > 内置媒体播放器和录音机功能, 可通过APP进行操作
- > 播放USB, 蓝牙(外置模组)或内置的音源, 录下来自智能输出的信号

DIGILIVE 16B

产品描述

可在不同系统&不同设备上通过浏览器里进行远程控制

产品特性

- 输入信道上支持有话放电子增益、幻象供电、4段参数均衡器、高通滤波器、压缩器、效果器和噪声门
- 6个输出总线, 1个主声道总线, 4个AUX输出总线, 1个监听总线
- 2个USB支持立体声录音/播放/系统更新/场景导入导出
- 24bit/48kHz模数/数模转换
- 50dB MIC前级增益
- 4个内部效果器模块
- 支持场景记忆

后面板



- 1 麦克风输入
- 2 麦克风/线路输入
- 3 立体声输入
- 4 输出接口
- 5 耳机监听

可以通过平板电脑无线操控, 普通电脑可以有线接入控制。



技术参数

	通道	描述
麦克风输入	12	8个XLR卡侬+4个Combo卡侬
线路输入	2路立体声	4 x 6.3 JACK
主输出	L/R	2个XLR
AUX	4	4个XLR
MONIITOR	1	6.35 JACK
USB接口	2个USB接口可用于接U盘播放和录音, 支持WAV、MP3格式	
网络	WIFI外接USB无线模块	
LAN接口	1接口用于网络连接	
AD/DA	最高支持24bit/48KHz	
效果器	4个效果器模块, 2混响、2延时	
电源	12V DC AC 90-240V ~ 50/60Hz	

DIGILIVE 16RS

产品描述

DigiLive 16RS数字调音台整合DigiLive 16的各项功能和灵活性,使其成为一个新款紧凑的黑盒调音台。与DigiLive 16一样拥有16路输入、16路总线和8路输出,16RS新增12路麦克风输入带有数字增益控制,可实现7寸触摸屏或者APP(IOS)操控。虽然超紧凑,但DigiLive 16RS充分发挥了数字调音台的优势,所有设置均可调用,包括此类别调音台中独一无二的最为重要的电动推子。通过Wi-Fi可实现完整功能的操控,所以不管在场所的任何位置,都可以自由地调音。支持12路麦克风/线路输入,2路立体声输入均通过16路总线分配到8路平衡输出。还加入了专业数字接口AES/EBU,S/PDIF和2个USB。方便的APP控制直观便捷。DigiLive 16RS是如此简单,以致于你不用阅读长达100页的说明书,拆箱后就可直接操作。录音室级的音质,多种效果和全动态处理使DigiLive16RS的调音变得简单。

技术参数

通道	描述
MIC输入	12路
线路输入	2路(立体声)
主输出	2
智能输出	6
内置总线	16
立体声监听	1
耳机	1
操作系统	安卓系统
采样频率	48KHz
AD/DA	192KHz, 24-bit
DSP	40-bit浮点, SHARC处理器
iPad控制	支持
效果	高达8种可分配模组(混响、调制、延时、31段GEQ)
数字输入/输出	
AES/EBU	输出(XLR)
S/PDIF	输入/输出(RCA phono)
USB接口	2个接口用于播放/录音、场景保存和系统更新
网络	有 通过WIFI外部模组
电源	90-240V ~ 50/60Hz 12V DC输出



产品特性

- 16路输入带16路内置总线
- 12路数字增益和麦克风输入通道
- 多达8路内置效果总线
- 8路可分配的智能输出
- S/PDIF输入输出和AES-EBU输出
- 超紧凑的结构设计
- IPAD控制

DIGILIVE 16P-600

产品描述

DigiLive 16P-600数字调音台是我们DigiLive系列的新产品,融合了DigiLive16完善的功能与外观,并维持DigiLive16R的超紧凑设计还内置一个600的大功率数字功放。拥有16路输入,数字输入/输出,16路总线,4 x 150w (4 ohms) 功放带有4路智能的平衡XLR输出。除了保留DigiLive 16的7"触摸屏,还支持输入输出层的编码器调节设置,这就构成了一个非常有效、创新和简单的一体化调音扩声解决方案。完美支持多场地用途,包括固定安装,小型现场乐队,礼堂,以及配合平板电脑用作专业的监听和混音解决方案。

技术参数

通道	描述
MIC输入	12路
线路输入	2路(立体声)
主输出	2
智能输出	4
扬声器输出	4-pole扬声器接口
内置总线	16
立体声监听	1
耳机	1
操作系统	安卓系统
采样频率	48KHz
AD/DA	192KHz, 24-bit
DSP	40-bit浮点, SHARC处理器
iPad控制	支持
效果	高达8种可分配模组(混响、调制、延时、31段GEQ)
数字输入/输出	
AES/EBU	输出(XLR)
S/PDIF	输入/输出(RCA phono)
USB接口	2个接口用于播放/录音、场景保存和系统更新
网络	有 通过WIFI外部模组
功率	4 x 150W (RMS)



产品特性

- 16路输入带16路内置总线
- 12路数字增益和麦克风输入通道
- 多达8路内置效果总线
- 8路可分配的智能输出
- 600W功放-4x150w (4 ohms)
- 4路可分配的智能XLR输出
- S/PDIF输入输出和AES-EBU输出
- 超紧凑的结构设计
- IPAD控制

DIGILIVE 4C/8C

产品描述

独特的控制界面, 即使您的WI-FI出现故障, 也可以实现混合功能。

适用于任何有WIFI或者LAN的设备:
手机, IPAD, 笔记本电脑等任何平台

产品特性

- 4路和8路超紧凑型通道调音台可选
- 简单易用的控制面, 实现快速全面的控制
- 2个或4个专用效果器总线, 可全面监控输入和输出
- 3种操作模式可简化您的混合, 提供充分的控制平衡输入和输出
- 内置USB媒体中心可录制您的混音或播放
- 可保存场景/设置
- +48V 幻象电源在麦克风通道上, 用于电容麦克风
- 外部PUS, 可靠无噪音操作



产品功能



易于理解的图形显示

- > 高质量压缩和门限动态
- > 将预设保存到库中以便于调用
- > 基本模式提供了一个简单的控制



以立体声WAV记录L/R主混音

- > 可同时录制的媒体播放器
- > 播放从MP3到WAV的多种格式
- > 一键操作播放

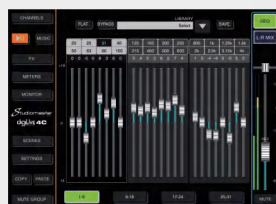

双击控制按钮使音量控制器居中

- > L/R主混音输出上的31段图示EQ
- > 易于使用和保存到您的库中
- > 完全控制你的混音



可选择推子前后

- > 模拟样式的总线/效果路由
- > 双击推子快速归零
- > 方便查看总线路由



锁定模式仅允许音量控制器/媒体操作

- > 简单易用的接口
- > 3种操作模式
- > 完全-基本-锁定



基本模式将EQ转换为4波段固定

- > 4波段参数均衡器
- > 高通滤波器和直观操作
- > 将均衡器保存到预设

技术参数

	DIGILIVE 4C	DIGILIVE 8C
输入	4路模拟输入	8路模拟输入
MIC输入	2MIC/line Combo XLR/Jacks	6MIC/line Combo XLR/Jacks
IINE输入	1立体声 Jacks/3.5mm mini Jack	1立体声 Jacks/3.5mm mini Jack
主输出	2x左/右平衡XLR	2x左/右平衡XLR
总线	2路立体声效果器/1路AUX/1路监听/1路主输出	4路立体声效果器/2路AUX/1路监听/1路主输出
监听耳机接口	1xTRS Jack输出	2xTRS Jack输出
效果器	2个可编程的DELAY和REVERB	4个可编程的DELAY和REVERB
尺寸	220 x90 x 180mm	350 x90 x 180mm
重量(净重)	6Kg	8Kg
物理控制	3个旋转编码器充分混合控制	
采样频率	48KHz	
AD/DA	48KHz, 24-bit	
DSP	40-bit浮点, SHARC处理器	
遥控	跨平台-任何带有Wi-Fi/Lan和网络浏览器的设备	
USB接口	两个USB接口分别用于播放、录音、升级、场景储存和无线接入	
网络	可以通过WIFI/外部模块或RJ45局域网连接	
电源	外置宽电源DC12V适配器	

mixBRIDGE/multiBRIDGE

mixBRIDGE6 6个输入 (2 x MIC/2 x 立体声) 与2轨 (立体声) USB录音

mixBRIDGE8 8个输入 (4 x MIC/2 x 立体声) 与2轨 (立体声) USB录音

multiBRIDGE8 8个输入 (4 x MIC/2 x 立体声) 与8轨 (多轨) USB录音



现场录制

- ① 专业MIC/LINE电平输入
- ② Line电平和乐器Hi-Z电平输入
- ③ 2段EQ, 监听总线和声像控制
- ④ 带独立电平的大功率双耳机输出口
- ⑤ 小巧钢结构, 你的桌面或路演理想之物
- ⑥ 2轨或8轨USB发送到DAW、2轨从DAW返回

桌面广播

- ① USB-音频/midi到/从计算机DAW
2轨 (mixBRIDGE) /8 (multiBRIDGE)
- ② 用于监控或连接到扩音器系统的平衡输出
- ③ 监视器混音的辅助输出
- ④ TRRS辅助输入带mix-minus, 控制播客或直播中的实时呼叫
- ⑤ 多输入选择-2x立体声输入
- ⑥ COMBO XLR/Jack输入

技术参数

	mixBRIDGE6	mixBRIDGE8	multiBRIDGE8
USB输出	2轨 (L-R)	2轨 (L-R)	8轨 (通道)
USB输入	2轨	2轨	2轨
MIDI接口	n/a	n/a	In/Thru
USB采样率	24bit/48kHz	24bit/48kHz	24bit/96kHz
MIC/LINE输入	2 x COMBO (2 x MIC/1 x line/1 x hi-z)	4 x COMBO (4 x MIC/2 x line/2 x hi-z)	4 x COMBO (4 x MIC/2 x line/2 x hi-z)
尺寸	253 x 210 x 55mm	310 x 210 x 55mm	310 x 210 x 55mm
幻象电源		+48V所有麦克风独立切换	
STEREO输入		4 x 1/4" (6.35mm) jacks	
通道EQ		2段 HI/LO	
AUX/PHONE输入		1 x 1/8" (3.5mm), TRRS (mix-minus) jack	
MIX输出		2 x 1/4" (6.35mm) 平衡 jacks	
AUX/MONITOR输出		1 x 1/4" (6.35mm) 单声道 jack	
MIC增益/LINE增益		+6dB ~ +50dB / +10dB ~ -34dB	
MIC EIN		<-100dB	
频率响应		10Hz-20kHz+1/-3dB	
THD		<=0.03%	
信噪比		80dB	
输出电平		最大+20dB (非平衡/平衡)	
EQ高频/EQ低频		12kHz(+/-15dB) / 80Hz(+/-15dB)	
电源		12V DC外部PSU	

CLUBXS系列



内置DSP、USB/MP3播放器

CLUBXS 5

5路输入, 1路MIC-2路立体声通道

CLUBXS 6

6路输入, 2路MIC-2路立体声通道

CLUBXS 8

8路输入, 4路MIC-2路立体声通道

CLUBXS 8R

8路输入, 4路MIC-2路立体声通道, 机架式

CLUBXS 10

10路输入, 6路MIC-2路立体声通道

CLUB XS 10R

10路输入, 6路MIC-2路立体声通道, 机架式

CLUB XS 12

12路输入, 8路MIC-2路立体声通道

CLUBXS 12R

12路输入, 8路MIC-2路立体声通道, 机架式

CLUBXS 16+

16路输入, 12路MIC-2路立体声通道, 机架式

产品描述

CLUBXS系列紧凑型便携式调音台具有3段EQ、内置通道压缩、DSP效果以及多功能MP3/USB/SD卡播放录音系统, 性价比更高。有5/6/8/10/12/16路输入通道的不同型号, 所有型号都有2路立体声输入通道和3段EQ。主输出为平衡XLR, 还有额外的辅助输出。具有16种效果的DSP、48V幻像电源和高效低噪声开关电源等特征。

新一代的CLUBXS16+不仅延续了CLUBXS系列产品的优秀特性, 还带来各项全新的功能, 包括多条监听母线、通道推子前监听和实用脚踏插座, 还内置了MP3播放器。它是家庭录音的理想选择, 也适用于现场表演。

产品特性

- 5路/6路/8路/10路/12路/16路不同通道选择
- 在所有麦克风通道有3段EQ
- 在所有麦克风通道有高通滤波和可调节压缩
- 蓝牙播放设备
- 高质量的DSP效果
- 超紧凑轻便设计
- 其中8路/10路/12路机架式调音台配有安装支架
- **CLUBXS 16+**有如下不同的功能特点:
 - (1)每个通道增加了监听开关和指示灯, 可检测到每个通道的声音效果
 - (2)DSP脚踏开关功能
 - (3) AUX2辅助功能

技术参数

	CLUBXS 5	CLUBXS 6	CLUBXS 8	CLUBXS 10	CLUBXS 12	CLUBXS 16+
输入	5	6	8	10	12	16
麦克风输入通道	1	2	4	6	8	12
立体声输入通道	2	2	2	2	2	2
增益	MIN-MAX					
麦克风	6dB-+50dB					
线路	+10dB-34dB					
等效输入噪声	-100dB					
麦克风通道	10Hz-20kHz+1/-3					
麦克风通道总谐波失真	≤0.1%					
信噪比	80dB					
输出电平	最大+26(平衡)/最大+20(非平衡)					
通道EQ						
高	12kHz					
中	2.5kHz					
低	45Hz					
低切	80Hz	80Hz	80Hz	80Hz	80Hz	80Hz
MP3/USB/SD卡播放	有					
USB/SD卡录音	有					
DSP效果	混响效果	有	有	有	有	有
电源	100V-240V~					

Z系列



产品描述

Z系列调音台设计配套录音大师的新型扶手,外观整体美观,麦克风输入通道新增加了麦克风压缩技术,可以保持麦克风的声
音清脆悦耳。调音台的设计增加了编组功能,可以控制更多设备使用,还增加了前级监听功能和效果脚踏开关功能,可
以监听到每一路的信号和音源效果,可外接脚踏开关控制使用。内置MP3/USB/SD卡蓝牙模块,蓝牙传输距离可达到10
米,USB可以接U盘录当和接电脑播放音乐。
Z系列调音台轻巧便携,具有全面专业的特点,适用于独奏表演和中小型乐队演出,充分满足您的多样需求。

产品特性

- 6-14路麦克风/线路和2路立体声输入
(Z8 XS有6个麦克风输入, Z12 XS有10个麦克风输入, Z16 XS有14个麦克风输入)
- 每个麦克风通道带有压缩功能,压缩可以控制0-9dB
- 内置USB/MP3/SD卡录音功能,还有蓝牙播放功能
- 48V的幻象电源,满足电容麦克风使用
- 内置16种数字效果器选择调节
- 主输出配带两排2 x 8个精确的指示灯,可以监控输出的电平
- DC 12V 适配器
- 内置2个编组,2个辅助,3段EQ,2个监听和主输出L/R
- MP3模块支持USB/SD播放和录音,可连接蓝牙播放



技术参数

	Z8 XS	Z12 XS	Z16 XS
输入	8	12	16
麦克风输入通道	6	10	14
立体声输入通道	2	2	2
尺寸	467.5 x 378.6 x 152mm	467.5 x 491 x 152mm	467.5 x 602.6 x 152mm
编组		麦克风/立体声通道	
前级监听		MIN~MAX	
增益		6dB~+50dB	
麦克风		+10dB~-34dB	
线路		-100dB	
等效输入噪声			
频响		10Hz-20kHz+1/-3	
麦克风通道		0.03%	
麦克风通道总谐波失真		80dB	
信噪比		MAX+26 (平衡输出)	
输出电平		MAX+20 (非平衡输出)	
通道EQ		12kHz	
高		2.5kHz	
中		45HZ	
低		48V	
幻象电源		80Hz	
低切		是	
蓝牙, MP3/USB/SD卡播放USB/SD卡录音		是	
DSP效果		16种数字效果, 每种效果的时间可以调节	
电源		外接适配器DC 12V	

线阵扬声器

Studiomaster | 23-34



V312系列

产品描述

V312线阵列音箱是一个二路三分频系统。2个1.75寸的高音单元,2个6.5寸钕磁中音单元加上1个12寸钕磁低音单元构成一个动态余量极大的组合,并大大降低了箱体的重量,提供极高的声压/体积比,音箱高、中音间加有内置分频器,外接二路功放驱动音箱。中低频部分使用一个大功率的12寸纸盆钕磁低音单元。中频部分由2只高灵敏度的6.5寸钕磁中音单元组成,高频部分使用两只1.75寸高音单元,通过一个平面波转换器将高频声频波形由球面波转换为等相位平面波,极大减少了高频干涉效应,使远距离下声音清晰度大大提高。同时结合一个指数曲线恒指向号筒,产生一个一致的波阵面。

V312S是一款单18寸倒相式超低频音箱,和V312音箱搭配可扩展系统的低频响应。使用了大功率超低音单元,完全没有普通低音箱大动态时的气流杂音,一个高性能的18寸单元,使用了100mm音圈的纸盆,带来高效能大范围动态输出。产品可以通过吊挂,地面堆叠等方式完美搭配V312使用。箱体部分选用高强度桦木复合夹板制造,箱体内部采用了多重加强结构来充分减少箱体谐振引起的能量损失,使大功率高声压状态下低频更结实而富有冲击力。

产品特性

V312

- 高音、中音、低音全部使用钕磁单元
- 高灵敏度,音质更出色
- 每只箱体的可调角度为0°-10°每1度可调
- 装配有精密吊装系统
- 低频下限低,声音厚实饱满,声压级大
- 独特箱体设计,体积小,重量轻



V312S

- 采用1个大功率的18寸低音扬声器
- 可以和V312搭配使用,扩展低频的下限
- 阻抗采用8 ohms设计,可2只音箱并联,节省功放数量,可使用小尺寸机柜,降低整套系统成本,并方便运输



V218S

是一款超低频音箱,为系统带来澎湃有力的低音。在搭配V218s超低频音箱后,V218S为主低音箱,V312S成为副低音箱,大大提升系统扩声效果。



技术参数

	V312	V312S
最大声压级 ¹	LF:131dB(峰值) MHF:138dB(峰值)	135dB(峰值)
额定功率 ²	LF:400W MHF:250W	1000W
重量	31kg	52kg
音箱类型	三分频线阵列音箱	线阵列低音音箱
频率响应	60Hz~20KHz(-10dB)	35Hz-180Hz(-10dB)
覆盖角(h x v)	90° x 10°	-
灵敏度(1w@1m)	LF: 99dB MHF: 108dB	99dB
分频	250Hz	-
低音单元	1 x 12"/钕磁	1 x 18"/4"音圈
中音单元	2 x 6.5"/钕磁	-
高音单元	2 x 1.75"压缩驱动器/钕磁	-
阻抗	LF:8 ohms MHF:8 ohms	8 ohms
尺寸	715 x 357 x 410mm	715 x 607 x 670mm

¹1m,自由声场

²IEC滤波噪声,峰值因子为6dB

系统组合

V312+V312S+V218S组合	
设备	数量
V312 线阵列全频音箱	4
V312S 线阵列超低频音箱	2
V218S 超低频音箱	2
SM46 自适应声场处理器	1
AC 4811 音频处理器	1
QX4-6000 功放	1
QX2-4000 功放	1
QX2-3000 功放	1
QX2-2000 功放	1

V218S	
最大声压级 ¹	138dB
额定功率 ²	2000W
重量	83kg
音箱类型	超低频音箱
频率响应	32Hz-200Hz
灵敏度	99dB
低频驱动器	2 x 18"/4"VC
阻抗	4 ohms
分频	100Hz
尺寸	1115 x 595 x 758mm

V310系列

产品描述

V310系列是一款无源三分频线二驱动阵列音响系统。主音箱V310采用三分频中高音同轴排列设计,高、中、低扬声器全部使用钕磁单元,保证了其高灵敏度、体积小、重量轻。自主V型单元布局,改善了指向性并增加了中音高端的灵敏度,极大地减少了单元的失真,创造了一个低曲率的波阵面。

V310S是一款单18寸无源超低频音箱,内置1x1000W大功率长冲程的低音单元,完全没有普通低音箱大动态时的气流杂音,低至40Hz(+3dB)的频响范围,V310S带来高效能大范围动态输出。

V310S可以通过吊挂,地面堆叠等方式完美搭配V310使用,完美应用于各类扩声场合。

产品特性

V310

- 2 x 10"低音驱动器3"/75mm 音圈
- 1 x 8"中音单元和 2 x 3"B&C压缩驱动器
- 142dB的峰值声压级输出,代替传统的双12寸线阵
- 轻便灵活,兼顾各类中小型演出场合
- 90° x 10°覆盖角度

V310S

- 18"大功率长冲程低音单元
- 135dB高性能声压级
- 装配精密吊装系统

V218S

是一款超低频音箱,为系统带来澎湃有力的低音。
在搭配V218s超低频音箱后,V218S为主低音箱,V310S成为副低音箱,大大提升系统扩声效果。

经过特殊加强处理的纸盆,极大提高了纸盆的刚性,使得V310在中低频的表现尤为结实有力

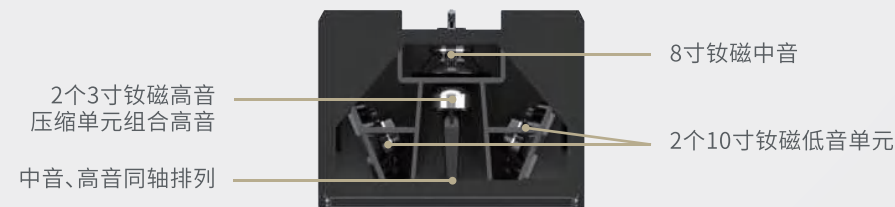

技术参数

	V310	V310S
最大声压级 ¹	LF:135dB(峰值) /MHF:142dB(峰值)	135dB(峰值)
额定功率 ²	LF:900W/MHF:400W	1000W
重量	34kg	52kg
音箱类型	三分频线阵列音箱	线阵列低音音箱
频率响应	50Hz-20kHz (-10dB)	35Hz-180Hz(-10dB)
覆盖角(h x v)	90° x 10°	-
灵敏度(1w@1m)	LF: 99dB MHF: 110dB	99dB
分频	250Hz	-
低音单元	2 x 10" 钕磁 / 75mm音圈	1 x 18" 铁氧体 / 100mm音圈
中音单元	1 x 8" 钕磁 / 50mm音圈	-
高音单元	2 x 3" 钕磁压缩驱动器	-
阻抗	LF: 16 ohms MHF: 16 ohms	8 ohms
垂直扩散角	0°-10° (每1°可调)	-
尺寸	706 x 304 x 526mm	706 x 580 x 680mm

¹1m, 自由声场

²IEC滤波噪声, 峰值因子为6dB

	V218S
最大声压级 ¹	138dB
额定功率 ²	2000W
重量	83kg
音箱类型	超低频音箱
频率响应	32Hz-200Hz
灵敏度	99dB
低频驱动器	2 x 18" / 4"VC
阻抗	4 ohms
分频	100Hz
尺寸	1115 x 595 x 758mm

系统组合

V310+V310S+V218S组合

设备	数量
V310 线阵列全频音箱	4
V310S 线阵列超低频音箱	2
V218S 超低频音箱	1
SM46 自适应声场处理器	1
AC 48II 音频处理器	1
DQX4-6000 功放	2
DQX4-8000 功放	2



V26系列

产品描述

V26系列是一款多用途有源同轴线阵列音箱，主要用于对音质要求极高的场合。主音箱与超低音箱均采用有源一体化设计，音箱体积小、重量轻。内置DSP模块，具有增益、分频均衡、延时、压限、程序记忆等功能，且具备多个预置调用，通过485网络接口对所有音箱组网联机控制。安装调试方便，灵活多变的多组合应用方式，可完美应用于各类扩声场合。

产品特性

V26A

- 主音箱V26A体积小、重量轻，8个1寸的钹磁球顶高音单元和2个6.5寸钹磁中低音单元构成一个动态余量极大的组合，高音同轴阵列式排布在中低音上方，声像定位更准，提高音箱的远场声场均匀度和清晰度
- 采用HiFi级的钹磁球顶高音单元，带来高保真的音质
- 主音箱采用400W+150W的高效率D类功放，功率大、失真小。
- 内置功能强大的24bitDSP音箱处理模块，具有增益、分频、均衡、延时、压限、程序记忆等功能
- 出厂内置多个预设，即插即用，可通过485网络装所有音箱组网联机控制

V26SA

- V26SA线阵列音箱提供40Hz-150Hz的频率范围，1个大功率的15寸低音扬声器
- 音箱内装一个独立的大功率功放及DSP，音箱可单独调节，连接数量根据实际场合大小进行配置
- 内置功能强大的24bit DSP模块，具有处理分频、EQ、压限、延时、音量等功能
- DSP可通过面板简易操作，功放面板上带有RS485网络接口
- 1200W大功率的单15寸有源超低频音箱V26SA，可增强系统低频下限
- 出厂内置多个预设，即插即用，可通过485网络装所有音箱组网联机控制



技术参数

	V26A	V26SA
最大声压级 ¹	129dB(峰值)	130dB(峰值)
功放功率 ²	400W+150W	1200W
重量	8.5kg	41kg
音箱类型	有源二分频线阵列全频音箱	有源单15寸超低频音箱
频率响应	70Hz~20kHz (-10dB)	40Hz~150Hz (-10dB)
覆盖角 (h x v)	120° x 8°	-
中低音单元	2 x 6.5"钹磁中低音单元	1 x 15"钹磁中低音单元
高音单元	8 x 1"钹磁球顶高音扬声器	-
DSP	增益、分频、均衡、延时、压限	增益、分频、均衡、延时、压限
分频	DSP控制	DSP控制
垂直扩散角	0°-8° (每2°可调)	0°-8° (每2°可调)
尺寸	205 x 354 x 340mm	474 x 506 x 673mm

¹1m, 自由声场

²IEC滤波噪声, 峰值因子为6dB

系统组合

设备	数量	设备	数量	设备	数量	设备	数量
V26A 有源中频/高频音箱	2	V26A 有源中频/高频音箱	4	V26A 有源中频/高频音箱	6	V26A 有源中频/高频音箱	8
V26SA 有源低频音箱	1	V26SA 有源低频音箱	2	V26SA 有源低频音箱	2	V26SA 有源低频音箱	4
SM46 自适应声场处理器	1	SM46 自适应声场处理器	1	SM46 自适应声场处理器	1	SM46 自适应声场处理器	1
AC 36II 音频处理器	1	AC 36II 音频处理器	1	AC 36II 音频处理器	1	AC 36II 音频处理器	1
DIGITRACK18 数字调音台	1	DIGITRACK18 数字调音台	1	DIGITRACK18 数字调音台	1	DIGITRACK18 数字调音台	1

V6系列

产品描述

V6系列线阵扬声器具备平滑的频率和相位响应,1个3寸的钕磁高音压缩单元和2个6.5寸低音单元构成一个动态余量极大的组合。音箱内装一个独立的大功率功放及DSP, 音箱可单独调节, 连接数量根据实际场合大小进行配置, 使得现场扩声极其灵活、便捷。

功放部分使用高效率开关电源, 内置DSP模块, 具有处理分频、EQ、压限、延时、音量等功能, DSP可通过面板简易操作, 功放面板上带有RS485网络接口。灵活多变的组合应用方式, 可悬挂、堆叠、支撑使用, 可完美应用于各类扩声场合。

产品特性

V6A

- V6A的箱体采用PP复合材料制作(大型塑壳模具制作), 重量轻而坚固
- 采用1个3寸的钕磁高音压缩单元和2个6.5寸低音单元构成一个动态余量极大的组合, 更低的分频点, 带来平滑的偏轴向响应
- 主音箱采用400W+150W的高效率D类功放, 功率大、失真小
- 内置功能强大的DSP音箱处理模块, 具有增益、分频、均衡、延时、压限、程序记忆等功能
- 出厂内置多个预设, 即插即用, 可通过RS485网络装所有音箱组网联机控制

V6SA

- V6SA线阵列音箱提供40Hz-150Hz的频率范围, 1个大功率的15寸低音扬声器
- 音箱内装一个独立的大功率功放及DSP, 音箱可单独调节, 连接数量根据实际场合大小进行配置
- V6SA功放部分使用高效率开关电源, 内置DSP模块, 具有处理分频、EQ、压限、延时、音量等功能
- DSP可通过面板简易操作, 功放面板上带有RS485网络接口
- 1200W大功率的单15寸有源超低频音箱V6SA, 增强了系统低频下限
- 出厂内置多个预设, 即插即用, 可通过485网络装所有音箱组网联机控制

技术参数

	V6A	V6SA	V6	V6S
最大声压级 ¹	130dB(峰值)	130dB(峰值)	132dB(峰值)	131dB(峰值)
功放功率 ²	MF 400W/ HF 150W	1200W	MF 400W/ HF 150W	800W
重量	15kg	41kg	13kg	37kg
音箱类型	二分频有源线阵列音箱	有源线阵列低音音箱	二分频线阵列音箱	线阵列低音音箱
频率响应	70Hz-20kHz(-10dB)	40Hz-150Hz(-10dB)	70Hz-20kHz(-10dB)	40Hz-150Hz(-10dB)
覆盖角(h x v)	100°x10°	-	100°x10°	-
灵敏度(1w@1m)	0dBu	0dBu	100dBu	96dBu
阻抗	-	-	16ohms	8 ohms
低音单元	-	1 x 15"/100mm VC	-	1x15"/100mm VC
中音单元	2 x 6.5"/38mm VC	-	2x6.5"/38mm VC	-
高音单元	1x3"/74mm VC	-	1x3"/74mm VC	-
DSP	增益、分频、均衡、延时、压限	增益、分频、均衡、延时、压限	-	-
分频	DSP控制	DSP控制	-	-
垂直扩散角	0°-10°(每1°可调)	-	0°-10°(每1°可调)	-
尺寸	470x207x341mm	474x506x673mm	470x207x341mm	474x506x1673mm

¹1m, 自由声场

²IEC滤波噪声, 峰值因子为6dB

系统组合

V6A+V6SA组合

设备	数量
V6A 有源中频/高频音箱	4
V6SA 有源低频音箱	2
SM46 自适应声场处理器	1
AC 36II 音频处理器	1
DIGITRACK18 数字调音台	1

V6+V6S组合

设备	数量
V6 中频/高频音箱	4
V6S 低频音箱	2
SM46 自适应声场处理器	1
AC 36II 音频处理器	1
DIGITRACK18 数字调音台	1
DQX4-6000 功放	1

V5系列

产品描述

V5系列是一种高效灵活的双向系统，包含V5二分频线阵列音箱、V5S线阵列低音音箱和V5SA有源线阵列低音音箱三款产品。该系列在超紧凑的箱体设计中实现了令人印象深刻的功率输出，同时具有平坦的频率与相位响应，确保声音还原真实准确。箱体表面采用具备特殊弹性效果的耐磨涂料，并搭配坚固网罩，为设备提供可靠保护。提供V5+V5S与V5+V5SA两种组合形式，灵活适配各种使用场景需求。

产品特性

V5 二分频线阵列音箱

- 采用优质2x5"低音单元+1x1.7"高音单元
- 搭载44mm高频压缩驱动器
- 90°x10°，适应多样安装环境
- 提供可0°-10°调节的铝制悬架系统

V5S 线阵列低音音箱

- 采用倒相号角设计，采用2x10"低频驱动器，实现高效低频输出
- 配备大型2.6"音圈，确保稳定高功率输出
- 支持可调节悬挂系统，并设有勺型把手，便于搬运与安装

V5SA 有源线阵列低音音箱

- 采用倒相号角设计，搭载2x10"低频驱动器，实现高效低频输出
- 内置智能保护的高功率放大器，运行稳定可靠
- 集成DSP音频处理，完美匹配您的声音
- 结构设计与V5相兼容，便于系统集成



技术参数

	V5	V5S	V5SA
最大声压级 ¹	LF :120dB HF:130dB	134dB	130dB
额定功率 ²	LF :50Wx2 (连续), 200Wx2(峰值) HF: 50W (连续), 200W(峰值)	250Wx2 (连续) 1000Wx2(峰值)	750W
重量	11kg	31kg	33kg
音箱类型	二分频线阵列音箱	线阵列低音音箱	线阵列低音音箱
频率响应	60Hz-20kHz (-10dB) 80Hz-18kHz (+3dB)	50Hz-350Hz (-10dB) 55Hz-300Hz (+3dB)	50Hz-350Hz (-10dB) 55Hz-300Hz (+3dB)
灵敏度(1w@1m)	LF:94dB HF :108dB	101dB	97dB
覆盖角(h x v)	90°x10°	-	-
低音单元	2X5" (127mm)/1" VC	2X10" (254mm)/2.6" VC	2X10"(254mm)/2.6"VC
高音单元	1 X 1.7" (44mm) 压缩单元	-	-
阻抗	16Ω	4Ω	4Ω
分频	80Hz/1.7kHz	80Hz	80Hz
垂直扩散角	0°~10° (每2°可调)	-	-
尺寸	483x171x300 mm	483x410x623 mm	505x410x652 mm

¹1m, 自由声场

²IEC滤波噪声, 峰值因子为6dB

系统组合

V5+V5S组合

设备	数量
V5 中高频音箱	8
V5S 低频音箱	2
AC 36II 音频处理器	1
HX2-700 功放	1
QX2-2000 功放	2

V5+V5SA组合

设备	数量
V5 中高频音箱	8
V5SA 有源低频音箱	2
AC 36II 音频处理器	1

Q系列

产品描述

Q系列线阵是一款专为满足高品质声音重放、多种组合、易操作的需求而开发的紧凑型线性阵列系统。该系统采用全新设计理念，具有灵活多变的组合、运输和安装方式，且具有高品质音色、优秀的性能表现和强大的扩展性，非常适合礼堂、剧场和现场流动演出扩声等高品质声音要求场合。

该系统的优点包括:

- 极小的尺寸和极高的声压级
- 全频系统和超低频扬声器系统的搭配，可扩展到35Hz的工作频段，具有极低的功率压缩
- 优化的开口设计，进一步减小气流噪声
- 特殊设计的相位塞，减小前室效应失真，提高声压级
- 高效率等路径的声波转换器，将中高频的点声源耦合成一个线性声源
- 平滑的相位响应提供超高保真的声音效果
- 高密度桦木夹板和一体化的刚性结构，CNC加工，凹凸互补开槽结构，多层水性聚脲漆面箱体，耐磨防水
- 与功率放大器系统配合使用，可实现数字信号处理、功率放大、输入/输出音频路由和网络监控
- 流动解决方案套装还配备轮板运输小车、吊挂配件和防水保护罩以及吊挂功放机柜

产品特性

对于固定安装产品:

在固定安装扩声系统经常遇到用不同的扬声器来满足各种扩声需求。扩声系统要求既有宽覆盖角度的主扩声阵列系统又有窄覆盖角度的补声系统。通常会采用多款型号的扬声器来满足固定安装中的不同扩声需求。如果只要一款型号的扬声器就能满足不同的需求，即增加了产品使用的灵活性，又能降低客户的造价。Q208/210线阵，根据使用场所的不同，提供多种不同的水平覆盖角度来进行组合。Q218SH是一款超低频音箱，为系统带来澎湃有力的低音，在搭配Q218SH超低频音箱后，Q218SH为主低音箱，Q18SH成为副低音箱，大大提升系统扩声效果。

对于流动演出:

为保持声音的一致性，可通过不同数量不同大小不同角度的组合，就能完成由小到中型规模的演出的扩声。



技术参数

	Q206	Q208	Q210	Q15SH	Q18SH	Q218SH
类型	主动两分频线阵音箱	主动两分频线阵音箱	主动两分频线阵音箱	混合号角式低音反射音箱	混合号角式低音反射音箱	混合号角式低音反射音箱
频率响应(-10dB)	120Hz~18kHz	75Hz~18kHz	85Hz~20kHz	38Hz~150Hz	35Hz~120Hz	30Hz~120Hz
灵敏度(1W@1M)	97dB	97dB	97.5dB	96dB	97dB	97dB
最大声压级 ¹	128dB	134dB	138dB	134dB	135dB	139dB
额定功率 ²	180W	(连续)LF1:175W,LF2:175W+80W, (峰值)2*700W	(连续)LF1:250W,LF2:250W+80W, (峰值)1320W	(连续)1000W, (峰值)4000W	(连续)1000W, (峰值)4000W	(连续)2000W, (峰值)8000W
额定阻抗	8Ω	8Ω	8Ω	8Ω	8Ω	4Ω
分频点	1.7kHz	2.3kHz	1.4kHz	-	-	-
输入方式	2Xspeakon	2Xspeakon	2Xspeakon	2Xspeakon	2Xspeakon	2Xspeakon
指向性(H*V)	H:100° V:取决于音箱数量和线声源曲率	H:100° V:取决于音箱数量和线声源曲率	H:100° V:取决于音箱数量和线声源曲率	-	-	-
低音单元	6"低音喇叭/Φ38mm音圈	8"低音喇叭/Φ45mm音圈	10"低音喇叭/Φ65mm音圈	15"低音喇叭/Φ100mm音圈	18"低音喇叭/Φ100mm音圈	18"低音喇叭/Φ100mm音圈
高音单元	压缩驱动器/Φ44mm音圈	压缩驱动器/Φ44mm音圈	压缩驱动器/Φ44mm音圈	-	-	-
音箱尺寸(WxDxH)	500*330*230.9 (mm)	600*440*273.3 (mm)	700*510*296.7 (mm)	670x570x501 (mm)	760x647x606 (mm)	1200x655x800 (mm)
净重/毛重	15.9kg/19.2kg	23kg/27.5kg	30kg/36.5kg	44.3kg/50kg	60kg/69kg	88.5kg/100.5kg

¹IEC滤波噪声，峰值因子为6dB

²1m, 自由声场

系统组合

Q206+Q15SH组合

设备	数量
Q206音箱	8
Q15SH音箱	2
SM46自适应声场处理器	1
AC36II音频处理器	1
QX4-2600功放	1
QX4-6000功放	1

Q208+Q18SH+Q218SH组合

设备	数量
Q208音箱	4
Q18SH音箱	2
Q218SH音箱	1
SM46自适应声场处理器	1
AC48II音频处理器	1
QX4-2600功放	3
QX4-6000功放	2

Q210+Q18SH+Q218SH组合

设备	数量
Q210音箱	4
Q18SH音箱	2
Q218SH音箱	1
SM46自适应声场处理器	1
AC48II音频处理器	1
QX4-2600功放	1
QX4-6000功放	1
QX4-8000功放	1
QX2-4000功放	1

工程类扬声器

Studiomaster | 35-48



INSTA系列

系列描述

INSTA音响系统从展厅到商场，从餐厅到酒吧都适用，甚至有更广泛的应用，在最小障碍的情况下从头顶传递声音，从而完美再现环境声。

INSTA音响系统由

4"同轴全频音箱+8"超低频音箱组成

INSTA.Cube4 + INSTA.Sub8/Sub8A



应用场景



产品描述

INSTA.Cube4

新款小型INSTA.Cube4 4"同轴扬声器，专为多种近场应用而设计。100W的4寸同轴音箱，紧凑，时尚的全铝外壳，具备多种连接和吊挂配置。定制的同轴元器件拥有80° x 80°的声场覆盖范围，确保各频率的平衡覆盖。大功率和时尚风格兼具，专为其定制的同轴驱动器为您提供100W (RMS) 的响应功率，该驱动器在4"LF上有一个35mm的音圈和一个34mm的振膜高频驱动器。4极音箱接头或凤凰接头都可以轻松连接。两种连接都具有输入和链接输出功能。您可以使用随附的U型支架选择不同的吊装解决方案，该支架允许在安全的角度下调整，或使用每侧的M10吊挂点以适合您的安装，甚至直接安装在麦克风支架上。铝制外壳，质量好，手感好，可靠性高，并配有坚固的钢制网板以保护您的设备。

技术参数

INSTA.Cube4	
类型	两分频同轴音箱
功率响应 (-10dB)	100Hz-20kHz
额定功率	100W (连续), 400W (峰值)
额定阻抗	8 ohms/16 ohms (可供两种阻抗选择)
最大声压级 (@1m)	113dB (峰值)
覆盖角 (水平 x 垂直)	80° x 80°
LF	1 x 4" / φ35mm 100W (钹磁)
HF	1 x 1.3" / φ34mm 20W (钹磁)
灵敏度 (1m@1w)	87dB
连接器	2 x 4P 扬声器连接器/1 x 4P 凤凰连接器
尺寸	145 x 156 x 143mm



产品特性

- 4"点声源二分频同轴系统
- 带PEEK复合膜的高频振膜
- 铝扁线音圈
- 钹磁磁高低音单元
- 内有特殊的传声棉
- 拉伸铝制外壳
- 坚固的钢制前网板
- 四面带有M10固定孔
- 8 ohms和16 ohms版本可选
- 黑白两色箱体可选

INSTA系列

产品描述

INSTA.Sub8A/Sub8

超薄的INSTA.Sub8 8"低音音箱可以融入任何场景,无论是墙面、天花板还是地面固定安装,INSTA.Sub8甚至可以放置在家具下面。
 为了实现完整的圆形低频声,使用了一个定制的8"驱动器,带有38毫米音圈,当面向安装低音炮的表面时,如墙壁或地板,那么它就作为一个额外的压缩元件,增加低音响应而不产生高声压级或不必要的压力波。
 采用定制的长冲程驱动器、耐高温音圈和独特的铝调制环以减少磁失真,可产生200W的高质量低音。
 箱体由15mm夹板制成,表面涂有耐用的黑色或白色防标记漆。所有固定件和连接件均位于装置的下侧,外观整洁。
 落地使用不带支架的INSTA.Sub8,或轻松安装两件式支架,将其安全牢固地安装到墙壁或天花板上。

技术参数

	INSTA.Sub8A	INSTA.Sub8
类型	超薄型8"有源超低音箱	超薄型8"超低音箱
功率响应 (-10dB)	45HZ-150Hz	45HZ-150Hz
额定功率	200W	200W(连续)/800W(峰值)
额定阻抗	8 ohms	8 ohms
最大峰值输出	114dB	114dB
灵敏度 (1m@1w)	85dB	85dB
单元系统组成	1 x 8"	1 x 8"
输出功率	2 x 400W (4 ohms)	-
蓝牙连接	支持	-
输入接口	Combo接口 x 2	-
输出接口	NL4接口 x 3	-
连接插座	-	2位接线柱
尺寸	515 x 200 x 425mm	515 x 200 x 425mm



产品特性

- 8"低音反射系统
- 200W (RMS) / 800W (峰值) 8"定制驱动器
- 壁挂, 吸顶或落地安装
- 铝调制环减少失真
- 内部15mm夹板
- 紧凑而有力的设计
- 黑白两色箱体可选

系统示意图 方案一



方案二



AREA系列

系列描述

AREA系列全天候线阵列音柱扬声器系统由多只高品质的3寸钕磁全频扬声器紧密排列组成,具有频率响应宽、清晰度高、水平覆盖角宽、辐射距离远等特点。相对于同等最大声压级的专业音箱而言,尺寸更小、重量更轻、更便于携带。

AREA系列(定阻)

定阻款具有输出功率大,声压级高的特点,适合单只音箱或多只音箱串并组合应用

AREA系列(定压)

定压款内置高性能的音频变压器,功率是市场上同款音箱的2倍,配合专用的定压功率放大器使用,适合远距离传输应用

产品特性

- 外壳采用高强度铝合金型材,全套模具加工,装配方便,操作便捷
- 4路/8路插拔式接线端子插座,内部2路并联连接,专用PG防水插座信号输出
- 3寸全频扬声器,玻纤盆音膜,钕铁硼磁路,灵敏度高,重量轻
- 其中全防水箱体结构设计,防尘、防水等级:IP65
- 有定压和定阻二种配置,定压为100V,有3档功率输出:100%、50%、25%
- 配有专业墙面固定支架,可水平、垂直多角度调试
- 黑白两色可选

配件支架

AREA31/AREA32

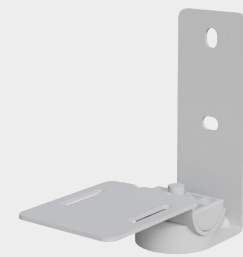

AREA34/AREA38/AREA312

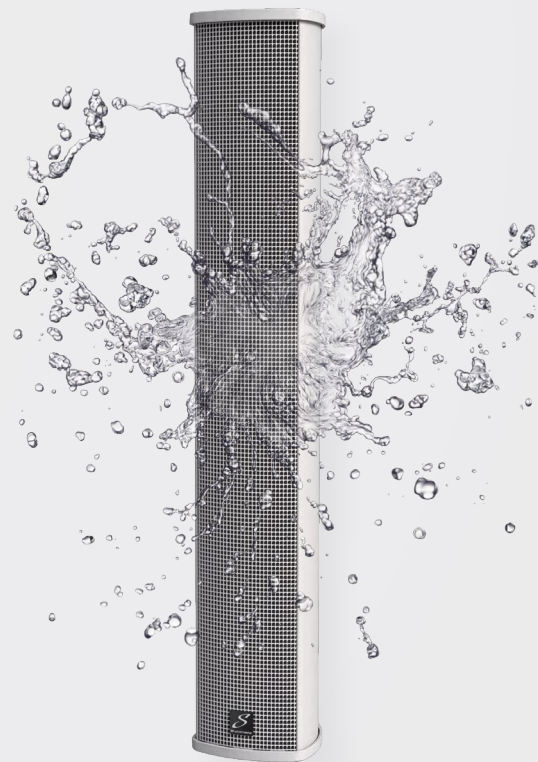

技术参数

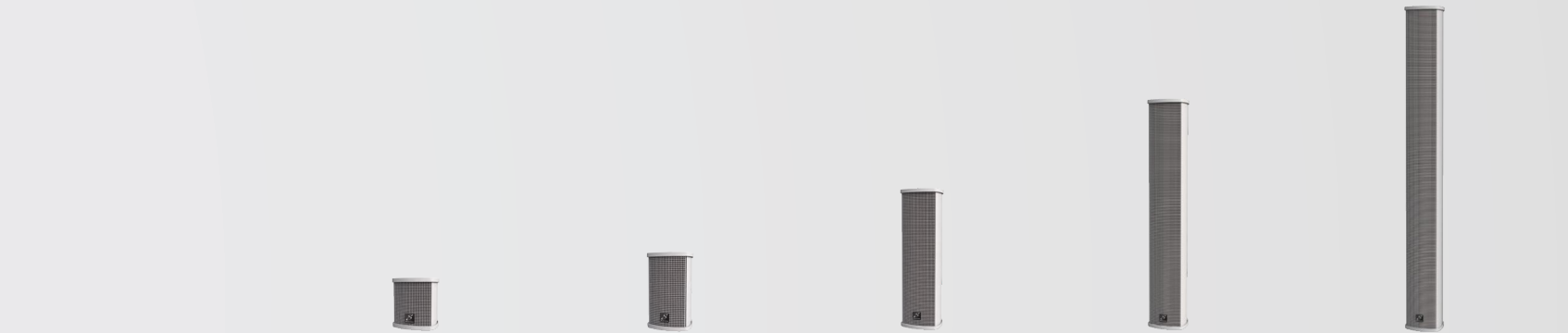

音柱 防水音柱	AREA31	AREA32	AREA34	AREA38	AREA312
喇叭单元配置	3寸喇叭X1	3寸喇叭X2	3寸喇叭X4	3寸喇叭X8	3寸喇叭X12
频率响应 (-10dB)	130Hz-20kHz	130Hz-20kHz	130Hz-20kHz	130Hz-20kHz	130Hz-20kHz
额定功率	30W (连续) / 120W (峰值)	60W (连续) / 240W (峰值)	120W (连续) / 480W (峰值)	240W (连续) / 960W (峰值)	360W (连续) / 1440W (峰值)
最大声压级	108dB (峰值)	114dB (峰值)	120dB (峰值)	126dB (峰值)	130dB (峰值)
覆盖角	100° x 100°	100° x 40°	100° x 30°	100° x 20°	100° x 20°
单元	φ20mm音圈 8 ohms	φ20mm音圈 4 ohms	φ20mm音圈 8 ohms	φ20mm音圈 4 ohms	φ20mm音圈 8 ohms
灵敏度	87dB	90dB	93dB	96dB	98dB
额定阻抗 (定阻款)	8 ohms	8 ohms	8 ohms	8 ohms	12 ohms
音频变压器功率 (定压款)	20W 10W 5W	20W 10W 5W	120W 60W 30W	120W 60W 30W	120W 60W 30W
连接器	1 x PHOENIX(4P)	1 x PHOENIX(4P)	1 x PHOENIX(8P)	1 x PHOENIX(8P)	1 x PHOENIX(8P)
产品尺寸	118 x 122 x 121mm	118 x 190 x 121mm	118 x 400 x 121mm	118 x 682 x 121mm	118 x 1006 x 121mm
产品净重 毛重	1.1kg 12.2kg	1.6kg 7.3kg	2.9kg 5kg	4.9kg 8kg	6.9kg 11kg
包装尺寸	470 x 470 x 335mm	470 x 425 x 405mm	220 x 220 x 585mm	220 x 220 x 870mm	220 x 220 x 1190mm
装箱数量	4 PCS	2 PCS	1 PCS	1 PCS	1 PCS
支架安装孔	否	否	否	否	否

*以上型号皆可依客户需求提供定阻和定压版本

XLIM系列

系列描述

XLIM有源(DSP)音柱系列,内置专业的数字DSP音响处理器、功率放大器等技术,取代了传统音柱多种复杂设备连接使用的弊端,性能参数已根据实际使用场景设定了各种模式,用户只需要简单连线即可正常使用。这款XLIM有源(DSP)音柱专为LED屏量身定制,可为所有LED显示屏提供音响系统最佳解决方案,适用于音质要求高、低音效果好、语音清晰度好、安装空间小的中高档音响工程,可应用于大、中、小各种会议室、教堂、教室、车站、展览馆等场合。

产品特性

- 有源音柱含扩声系统所必要的音箱DSP处理模块
- 支持预置程序下的音响参数自动匹配
- 语言高清晰度,动态范围大
- 数字功放,功率大、失真小,音质出色
- 开关电源设计,重量轻、性能稳定,允许100V~240V宽电源输入
- 配有专业固定附件支架

安装方式



专业移动支架



专业壁挂支架



技术参数

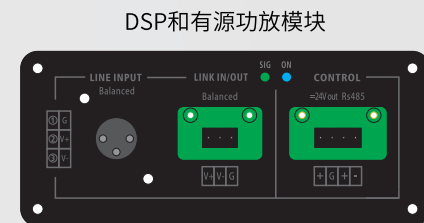

XLIM135/XLIM163

类型	有源二分频垂直阵列音响系统
频率范围(-10dB)	65Hz-20KHz
功放功率	640W/8 ohms
最大声压级(@1m)	121dB(峰值)
35mm支架安装孔	否
低音单元	6 x 3"钕磁全频扬声器/φ25mm音圈/30W/8 ohms
高音单元	1 x 1"高频压缩驱动器/φ25mm 音圈/10W/8 ohms
连接器	1 x XLR平衡信号输入端口, 1 x 3pin凤凰端子平衡输入端口, 1 x Rs485控制端口
输入电压	100-240V
覆盖角(水平 x 垂直)	120° x 30°
尺寸	118 x 1835 x 128mm/118 x 2172 x 128mm
净重	12.8kg/14.3kg

IS系列

系列描述

IS系列吸顶同轴音箱:4寸5寸(铝合金)、6寸8寸(塑壳)、10寸(木壳),融合了最新的电声设计,采用点声源同轴的扩声方式,具备了很宽的覆盖范围,是本公司运用室内吊挂安装的首选产品。产品外形分为圆形和方形,客户可根据装饰环境任意选择,安装方式采用内嵌式和垂吊式的方法,根据不同的环境可以美化装饰,同时达到扩声的最佳效果。

产品特性

- 喇叭器件都采用进口制作而成,进口单元可定制,功率大,灵敏度高,非常适合室内扩声
- 喇叭单元采用点声源同轴喇叭设计,低频扬声器和高音为钕磁磁路,确保了其灵敏高、失真小、效率高、重量轻的特点
- 该产品分为定阻与定压两种模式,方便工程配单与调试
- 设计有内嵌式和垂吊式的安装方法,具备不同的吊挂功能
- IS4CS/5CS/6CS/8CS/10CS在圆形的基础上专门设计了方形外壳,具有特殊的美和个性的外形

双中心同轴点声源

具有一致方向性的驱动单元

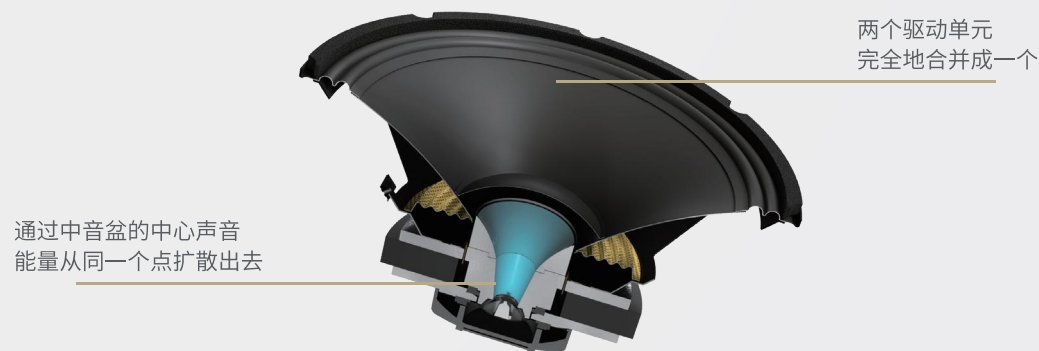

技术参数

	IS4CR IS4CS	IS5CR IS5CS	IS6CR IS6CS	IS8CR IS8CS	IS10CR IS10CS
材质	铝合金	铝合金	塑壳	塑壳	木壳
类型	4"两分频同轴音箱	5"两分频同轴音箱	6"两分频同轴音箱	8"两分频同轴音箱	10"两分频同轴音箱
频率响应(-10dB)	85Hz~20kHz	90Hz~20kHz	75Hz~20kHz	68Hz~20kHz	65Hz~20kHz
灵敏度(1m@1w)	85dB	90dB	92dB	94dB	95dB
功率(AES)	100W	120W	150W	250W	250W
最大声压级	111dB峰值	117dB峰值	120dB峰值	124dB峰值	125dB峰值
额定阻抗(定阻款)	8 ohms	8 ohms	8 ohms	8 ohms	8 ohms
输入电压(定压款)	70V/100V	70V/100V	70V/100V	70V/100V	70V/100V
覆盖角(水平 x 垂直)	100° x 100°	80° x 80°	90° x 90°	90° x 90°	90° x 90°
分频点	2.0kHz	2.0kHz	2.2kHz	2.2kHz	2.0kHz
同轴喇叭-低音单元	4"低音单元 33mm音圈/钕磁/100W	5"低音单元 35mm音圈/钕磁/100W	6.5"低音单元 52mm音圈/钕磁/150W	8"低音单元 65mm音圈/钕磁/250W	10"低音单元 65mm音圈/钕磁/250W
同轴喇叭-高音单元	36mm音圈/钕磁/25W	34mm音圈/钕磁/20W	25mm音圈/钕磁/15W	37mm音圈/钕磁/30W	37mm音圈/钕磁/30W
连接器	4芯接线端子	4芯接线端子	4芯接线端子	4芯接线端子	4芯接线端子
产品尺寸(mm)	Φ200x145 187x187x145	Φ295x199 240x240x199	Φ290x257 244x244x257	Φ343x262 282x282x262	Φ375x290 320x320x290

*以上型号皆可依客户需求提供定阻和定压版本

配件支架

IS4/5寸音箱
采用吸/吊方式安装



IS6/8/10寸音箱
采用伸缩吊架

最短距离300mm
最长距离500mm
4个调节档位
每个档位50mm



IS6AC系列

系列描述

专利号:2021121067811.5

IS6AC系列是一款专用会议量身定制多指向同轴音箱,产品完全自主创新设计,已申请专利。
IS6AC系列包含IS6AC(定阻)、IS6ACT(定压)两款音箱,音色清晰明亮、厚实饱满,可外漏顶部吊挂式安装,也可以半隐顶部吸顶式安装,能够完美应用于各类室内扩声场合,特别是会议室,因其独特的多指向性、声像定位准,声场覆盖均匀,可以有效地避免麦克风啸叫,达到完美扩声效果。

产品特性

- 由5 x 1"钹磁球顶高音单元和1 x 6.5"钹磁中高频驱动器组成
- 高频单元以同轴弧形阵列排列在中低频驱动器上(已申请专利)
- 号角采用进口材料制成,低音单元采用HiFi级钹磁球顶,带来高保真音质
- 可吊挂安装或半隐藏式卡扣安装,完美适配各种扩音场所
- 可按需提供定阻(IS6AC)或定压(IS6ACT)版本

技术参数

IS6AC / IS6ACT	
类型	6.5"两分频同轴音箱
功率响应(-10dB)	60Hz-20KHz
灵敏度(1m@1w)	89dB
额定阻抗(定阻款)	8 ohms
输入电压(定压款)	70V/100V
额定功率	120W
覆盖角(H x V)	100° x 70°
最大声压级(@1M)	116dB
底座	1 x 6.5"/Φ38mm音圈/钹磁/120W/8 ohms
高音单元	5 x 1"/Φ25mm音圈/钹磁/10W/2 ohms
尺寸	330 x 391 x 220mm
净重	5.0kg

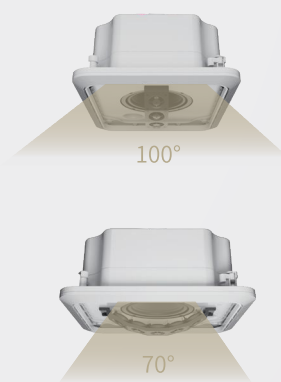

选配支架

- 轻便铝型材设计
- 长度可调节
- 根据层高不同进行适当的选配
- 顶部固定遮丑旋盖自锁设计
- 底部设备连接旋转自锁可拆卸设计



	DB097-1	DB097-2	DB097-3
产品伸缩长度	200-300 (mm)	300-500 (mm)	500-900 (mm)
产品承重	≤25KG	≤25KG	≤25KG
主管	OD41mm	OD41mm	OD41mm
伸缩管	OD35mm	OD35mm	OD35mm
表面处理	喷塑白亚光	喷塑白亚光	喷塑白亚光
产品净重	0.39KG	0.46KG	0.59KG
产品毛重	120 x 120 x 210mm	120 x 120 x 315mm	120 x 120 x 515mm
外箱尺寸	385 x 260 x 460mm (12PCS)	510 x 385 x 340mm (12PCS)	510 x 385 x 540mm (12PCS)

CORE LINE系列

产品描述

CORE LINE系列使用精心设计的倾斜箱体，容纳3个5"或8"中频驱动器，以及9个或12个1"球顶高音扬声器的倾斜阵列，可提供超宽的水平100°和垂直70°模式。与直接紧凑型PA系统相比，最大限度地减少了能量浪费，并提供了令人印象深刻的受众覆盖范围。所有这些都装在一个坚固、紧凑的无线缆箱体中，配有坚固的网板，以保护内部元器件。

产品特性

3个5寸/8寸钕磁线阵列全频扬声器

具有灵敏度高、中频特性好，重量轻，清晰度高、辐射距离远等特点。100° x 45°超宽声音覆盖范围，可以有效避免垂直线性声源垂直覆盖角过小的缺陷，让听众在不同角度都能听到一样的声音。

9个/12个1寸钕磁球顶高音单元

具有频率响应宽、清晰度高、覆盖角宽、辐射距离远等特点。体积小，能量大，配合全频扬声器拥有更高灵敏度和更大承载功率，动态反映迅速，高频细节准确传递。

应用场景



体育馆

会议室

多功能厅



技术参数

	CORE LINE121	CORE LINE151
中音单元	3 x 5"钕磁全频驱动器	3 x 8"钕磁全频驱动器
高音单元	9 x 1"球顶高音扬声器	12 x 1"球顶高音扬声器
额定功率	300w (RMS)	400w (RMS)
覆盖角	100°(h) x 70°(v)	100°(h) x 70°(v)
尺寸	185 x 495 x 220mm (315mm最大)	255 x 670 x 285mm (450mm最大)
净重	8kg	11.5kg

配件支架

上下调节范围
(向上18°, 向下40°)

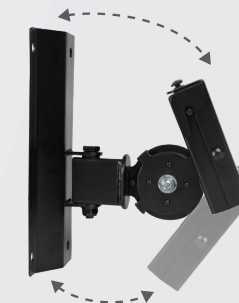

安装示意图

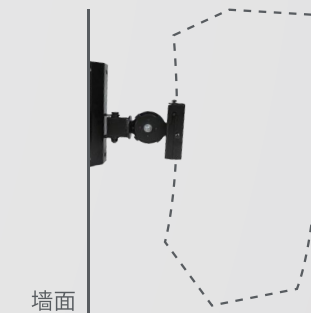

墙面

商用类扬声器

Studiomaster
SINCE 1978

49-70

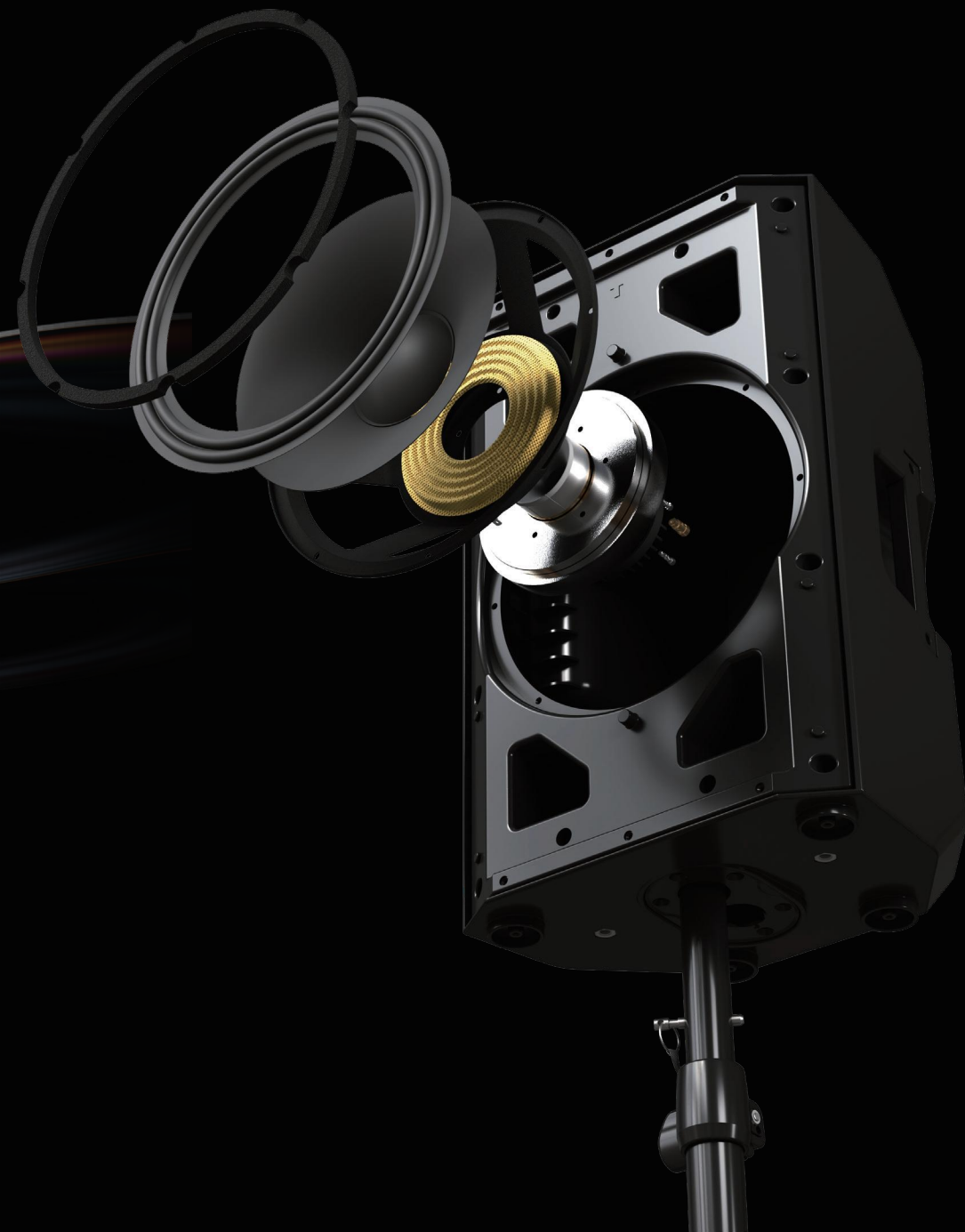

DIRECT系列

产品描述

DIRECT无线麦克风组合系列是一个多功能便携式组合音柱音响系统,由2只无线麦克风+一只6 x 3"塑壳音柱+一只内嵌6路输入带双通道功率放大器的箱式调音台的10"/12"有源超低频音箱+1只塑壳音柱支撑箱。只需简单装配就组成一套高性能的无线麦克风组合专业音箱系统。

其三频3"塑胶组合音柱音响系统,包括1只6 x 3"全频扬声器+1 x 1"压缩驱动器号角扬声器组成的全频音箱,以及1 x 10"/12"有源超低频音箱。该系统音质出色,重量轻,携带方便,恒指向性高音号角设计,声场覆盖均匀。10"/12"有源超低频音箱,倒相式设计,内置2 x 300W双通道功率放大器,6路输入通道的箱式调音台,包括2路MIC/Line输入,1路RCA立体声混合线路输入,1路HI-Z线路输入,2路麦克风输出,1路副箱信号输出和超低频音量控制。

产品特性

- 有源三分频系统,可实现高清晰度声音还原(最大声压级122dB)
- 6 x 3"全频扬声器和1 x 1"压缩驱动器高音单元
- 120° x 30°超宽角度声音覆盖范围(水平 x 垂直)
- 10"和12"低音炮,可提供深沉、有力的低音
- D类功放模块:
低失真,完美音质,强大的SMPS
- 多通道调音台:
2 x MIC/LINE输入(可调),1 x RCA立体声输入,1 x HI-Z乐器输入
- 功能强大的24位DSP,带显示屏,ONE CONTROL编码器,可存储预置数字增益控制
- 高通滤波器,延迟,双通道限幅器及均衡器等功能



技术特点



全频音柱、高度调整柱

即插即用

整套系统为内置自动布线 安装仅需数秒



120° x 30°

超宽覆盖可达所有观众

6 x 3全频扬声器

1 x 3压缩驱动器高音单元



DIRECT系列

产品参数

DIRECT 101MW

6 x 3" + 1 x 1" 中高音线阵列
10" 倒相式低音音箱
功率 2000W (峰值) / 600W (RMS)

DIRECT 121MW

6 x 3" + 1 x 1" 中高音曲线阵列
12" 倒相式低音音箱
功率 2000W (峰值) / 600W (RMS)

DIRECT 101MW / 121MW

全频音柱

MF	6 x 3" 全频扬声器
HF	1 x 1 压缩驱动器号角扬声器
覆盖角 (H x V)	120° x 30°
额定功率	180W (RMS)
额定阻抗	6 ohms
尺寸	107 x 804 x 125mm

功放

额定功率	2 x 300W (RMS)
频率范围	20Hz-20kHz
DSP连接	24bit (1进2出)
无线麦克风模组	
频率范围	470~960MHz
频率响应	50~15kHz
频率稳定度	< +/-15ppm
延迟	< 3ms
接收灵敏度	< -105dBm
接收距离	30米 (室外直线距离)

DIRECT 101MW / 121MW 低音音箱

扬声器	1 x 10" / 12" 低频扬声器
额定功率	250W (RMS) / 300W (RMS)
额定阻抗	4 ohms
尺寸	358 x 616 x 447mm / 358 x 642 x 447mm
净重	21kg / 24kg

DIRECT 101MW / 121MW 模拟调音台

输入通道	4路 (2xMic/Line, 1xRCA1xHi-Z)
输入连接器	1-2#: XLR/6.35mm jack combo 3#: 6.35mm jack unbalanced TRS 4#: 1xRCA (stereo)
输入阻抗	1-2# MIC: 10 kohms balanced
输出连接器	1-2# LINE: 10 kohms balanced 3#: 470 kohms unbalanced 4#: 10 kohms unbalanced
	1-2#: Line Link:XLR 3#: Mixout:XLR

产品特点

- D类功放模块300W (RMS)
- 低失真, 完美音质, 能量充沛、功率强大的开关电源 (100-240V)
- 超轻量化
- 可以设置成TWS状态, 即可达到更加震撼音质

输出功率	2 x 300W
频率范围	20Hz-20kHz

选配件

防护袋

DIRECT垂直音箱和高度调整柱



拉杆运输箱

DIRECT超低音箱 (所有型号)



CORE系列

产品描述

CORE系列使用了专门设计的曲面阵列, 以提供可控且高效的扩声。将曲线阵列与强大的倒相式低音扬声器相结合, 可提供高达2800W的低音功率, 整个系列可在紧凑的便携式系统中提供4400w峰值的功率 (1100W RMS), 这将为为您提供超紧凑阵列系统所需的范围和音质。为了提高该系统完整性, CORE配备了内置的4通道混音器, 带有DSP控制和Bluetooth®连接。CORE系列的设计, 易于设置和使用。气弹簧音箱支杆内含布线, 因此只需抬起并将轻质曲线阵列放置在杆的顶部。连接你的电源, 即可使用! 是一个真正的全方位系统, 适合任何演出。

CORE 121

3 x 5" + 9 x 1" 中高音曲线阵列
12" 倒相式低音音箱
功率 4000W (峰值) / 1000W (RMS)

CORE 151

3 x 8" + 12 x 1" 中高音曲线阵列
15" 倒相式低音音箱
功率 4400W (峰值) / 1100W (RMS)

产品参数

	CORE LINE 121	CORE LINE 151
中音单元	3x5" 钕磁全频驱动器	3x8" 钕磁全频驱动器
高音单元	9x1" 球顶高音扬声器	12x1" 球顶高音扬声器
额定功率	300W (RMS)	400W (RMS)
覆盖角 (HXV)	100°x45°	100°x45°
尺寸	188 x 517 x 243 mm	255 x 695 x 316mm
净重	8kg	11.5kg

	CORE 121 低音音箱	CORE 151 低音音箱
扬声器	1 x 12" 低频驱动器	1 x 15" 低频驱动器
额定功率 (SUB)	700W (RMS)	700W (RMS)
放大器功率	700W (LF) + 300W (MF/HF) (RMS)	700W (LF) + 400W (MF/HF) (RMS)
最大声压级	124dB	126dB
频率响应	40Hz-18KHz	35Hz-18KHz
尺寸	405 x 590 x 470mm	485 x 725 x 585mm
净重	27kg	37.5kg



产品特性

任何现代便携式PA系统都能产生清晰的高音和澎湃的低音。CORE系列也不例外。调谐有源低音是一种低音反射、倒相设计, 结合了一个700W+400W放大器模块, 能够向低音和曲线阵列系统提供功率。木质箱体按高标准制作, 使用耐用的涂料喷漆和易于抓握的大把手。12" CORE121的占地面积仅为405 x 470mm, 15" CORE151的占地面积为485 x 585mm, 该系列几乎适合任何舞台或任何场地。

除了功率放大器和开关模式的电源外, 超低音也包含在控制面板, 倾斜的面板便于在活动中连接、设置和操作。曲线阵列通过专门设计的顶帽插座连接, 该插座不仅用于将曲线阵列间隔在适当的高度, 还可以将音频信号通过电线杆传递到曲线阵列, 而无任何外露电缆。

4通道混音, 带2路mic/line。一个高阻抗乐器和一个立体声线路/蓝牙输入, 让您能够在没有单独办公桌的情况下连接设备。一个专用的低音电平, 根据您的要求实现完美的混音和链接输出的选择。可用的设置都是通过一个简单的DSP界面完成, 带有背光LCD屏幕和一个单独的控制件。选择一个预设的DJ、MUSIC或VOCAL, 并可以访问三段EQ、输出延迟、主音量和所有通道的有用码表。

产品参数

	CORE 121/151 混音器参数
DSP	24位模块, 带模式、均衡器、限幅器、延迟和混音电平控制
输入	2 x mic (XLR) / line (6.35mm jack) 平衡 1 x 乐器 Hi-Z (6.35mm jack) 1 x 立体声线路 (RCA phono) / Bluetooth
输出	2 x 平衡line / link 输出 (XLR) 1 x 平衡line / link 混音输出 (XLR)



易于使用的DSP界面

MIC/LINE/乐器输入接口
独立的低音电平

无线缆连接

内置4通道混音器

有源1100W RMS功率

VORTEX系列

系列描述

VORTEX 10A/12A/15A + VORTEX 15SA/18SA

VORTEX系列是录音大师完全自主创新设计的有源同轴扬声器系列产品。该系列包含两款全频扬声器：VORTEX 10A、VORTEX 12A、VORTEX 15A和两款超低频扬声器：VORTEX 15SA、VORTEX 18SA。

VORTEX系列扬声器采用轻便优质的进口器件，符合人体工学的结构设计和颜值颇高的美学外观。该系列扬声器融合了最新的电声、电子设计。运用公司自主研发的同轴驱动技术，有效提高了声音的清晰度、声像定位的精准度以及声场覆盖的均匀度。原装进口器件的高、低频单元均采用铁氧体磁路的高效设计，使其具备灵敏度高、失真小，功率大的特点。

VORTEX 10A/12A/15A有源音箱

SPP2 气阻音箱支杆 (选配件)

VORTEX 15SA/18SA有源低音音箱



1400W 功率

10"/12"/15" 同轴中高音

15"/18" 低音

- 紧凑型有源系统
- 支杆长度可调
- 连接线内含在杆内

产品特性

VORTEX 10A/12A/15A

- 箱体采用高强度的聚丙烯工程塑料注塑成型。
- 扬声器单元主要部件采用原装进口器件、铁氧体磁路设计确保高效。
- 双功放电路设计:低频Class-D类+高频AB类功放,具有效率高、体积小、功率大、重量轻、性能稳定等优点,且音质细腻柔和、解析度高,宽电源设计,全球通用。
- 功放内置24bit/48kHz的DSP处理器,通过液晶屏可调用不同模式的音效,并可调节EQ、动态、分频、延时以及电平 parameters。
- 箱体紧凑、轻便且具有把手设计,便于搬运、易于流动。
- 外观典雅精致,箱体侧边45°斜角设计,便于作为返听扬声器使用。
- 可固定安装(35mm支架孔),双孔托盘,可在0°与7.5°间调节,具备吊挂功能(5个M10吊挂点)。

产品参数

	VORTEX 10A	VORTEX 12A	VORTEX 15A
音箱类型	10"两分频有源同轴塑壳音箱	12"两分频有源同轴塑壳音箱	15"两分频有源同轴塑壳音箱
频率响应(-10dB)	60Hz-20kHz	55Hz-20kHz	50Hz-20kHz
输入灵敏度 LINE	0 dBu	0 dBu	0 dBu
输入灵敏度 MIC	-32dBu	-32dBu	-32dBu
最大声压级(dB)	126.5dB	129.5dB	130.5dB
功放功率	1400W	1400W	1400W
同轴喇叭-LF	10"低音	12"低音	15"低音
同轴喇叭-HF	34芯压缩驱动器/1"喉口	34芯压缩驱动器/1"喉口	34芯压缩驱动器/1"喉口
覆盖角(VxH)	80°x80°	80°x80°	80°x80°
分频点	2.2 kHz	2.2 kHz	2.2 kHz
输入连接	2 x JACK XLR + JACK-3.5	2 x JACK XLR + JACK-3.5	2 x JACK XLR + JACK-3.5
DSP处理器	内置五种音效模式选择(music/speech/live/DJ/monitor),且有三段均衡、低切、延时、音量控制等	内置五种音效模式选择(music/speech/live/DJ/monitor),且有三段均衡、低切、延时、音量控制等	内置五种音效模式选择(music/speech/live/DJ/monitor),且有三段均衡、低切、延时、音量控制等
蓝牙	蓝牙/TWS	蓝牙/TWS	蓝牙/TWS
输入电压	100V-240V(宽电源)	100V-240V(宽电源)	100V-240V(宽电源)
支持安装	常规35mm孔径, 0°和-7.5°可选	常规35mm孔径, 0°和-7.5°可选	常规35mm孔径, 0°和-7.5°可选
挂载	5 x M10	5 x M10	5 x M10
尺寸(WxHxD)	310x515x280 mm	360x585x310 mm	410x660x350 mm
产品重量	12.8 kg	15.3 kg	19 kg

· 真正的点声源设计
双中心同轴点声源

声音通过中音锥体
从同一中心传播出去

驱动单元方向性一致
两个驱动单元合二为一



VORTEX系列

产品特性

VORTEX 15SA/18SA

- 箱体采用高强度的夹板, 黑色金沙颗粒漆喷漆工艺, 手感极佳且耐用
- 扬声器单元采用铁氧体磁路设计, 音圈采用新型的耐高温材料, 确保其灵敏高, 失真小, 功率大, 效率高的特点
- 采用Class-D类功放
- 功放内置24bit /48kHz的DSP处理器, 通过液晶屏可调用不同模式的音效, 并可调节EQ、动态、分频、延时以及电平 parameters
- 外观典雅大气, 箱体紧凑、轻便且具有双把手设计, 便于搬运、易于流动
- 箱体顶部配有35mm支架孔, 搭配自主创新设计的连接支架(负载50kg), 便于与全频扬声器组合使用。



产品参数

	VORTEX 15SA	VORTEX 18SA
类型	15"有源超低频音箱	18"有源超低频音箱
频率响应(-10dB)	43Hz-150Hz	38Hz-150Hz
灵敏度	0 dBu	0 dBu
输入灵敏度 MIC	-40dBu	-40dBu
最大声压级(dB)	131dB	132dB
功放功率	2400W	2400W
低音单元	15"超低音	18"超低音
分频点	120Hz	120Hz
输入连接	2 Balanced XLR in and 2 Balanced XLR out	2 Balanced XLR in and 2 Balanced XLR out
DSP处理器	有低切、延时、极性、音量控制等	有低切、延时、极性、音量控制等
输入电压	100V-240V(宽电源)	100V-240V(宽电源)
支撑系统	常规35mm孔径	常规35mm孔径
尺寸(WxHxD)	490x580x580mm	540x651x610mm
产品重量	32kg	37kg

系统组合

VORTEX 10A+15SA

非常适合现场演奏的音乐家、DJ、学校舞台或普通扩声场所。将VORTEX 10A与VORTEX 15SA有源低音音箱配对, 将使您的演出更具出色频响。

VORTEX 12A+18SA

VORTEX 12A和VORTEX 18SA旨在协同工作, 通过VORTEX 12A中的同轴驱动器, 将产生高SPL电平和透亮的声音。

配件选配

tenuto TSS02 音箱支架

技术参数

主管	φ41 x 1钢管
伸缩管	φ35 x 1钢管
脚管	φ35 x 1钢管
使用可调高度	1100-1800mm
最大承重	50kg
内箱尺寸	168 x 148 x 1000mm
外箱尺寸	355 x 315 x 1020(4入)



VENTURE系列

产品描述

VENTURE8/10/12/15/18

VENTURE系列为紧凑型高清晰度扬声器。
VENTURE系列音箱工业级九层板箱体，表面为黑色耐磨涂层，前部配备钢制格栅。音箱的驱动单元、箱体和集成电路均为匠心设计，音箱的性能和音质远超预期，而且还拥有平滑的频率响应和高精准分频等特性，能保证高声压级状态下稳定的音频输出。



产品参数

	VENTURE8	VENTURE10	VENTURE12	VENTURE15	VENTURE18
类型	二分频8"全频音箱	二分频10"全频音箱	二分频12"全频音箱	二分频15"全频音箱	二分频18"全频音箱
频率响应(-10dB)	68Hz~20KHz	60Hz~20KH	55Hz~20KHz	45Hz~20KHz	33Hz~150KHz
额定阻抗	8 ohms	8 ohms	4 ohms	4 ohms	4 ohms
额定功率	150W	200W	400W	400W	1400W
LF	8"Φ50mm	10"Φ65mm	12"Φ73.5mm	15"Φ50mm	2x18"Φ100mm
HF	PEN膜Φ34mm	PEN膜Φ34mm	PEN膜Φ44mm	PEN膜Φ34mm	-
覆盖角(HxV)	90°x40°	90°x40°	80°x60°	80°x60°	-
最大声压级	122dB	125dB	134dB	136dB	141dB
尺寸(mm)	268x420x247	326x484x319	365x608x341	430x704x400	1032x620x720
重量(kg)	11	17	18.5	21	84

产品描述

VENTURE12AP/15AP18SAP

AP系列音箱不仅延续了VENTURE系列的优良设计，还内置一个24bit 48kHz数字音箱处理器，以及改良版的功放组件。多功能DSP模块支持4种音色设定，3段EQ、限幅压缩、延迟和整体音量调节，确保您在任何场所都能获得您想要的声音。改良版的功放保留高声压级的同时，还重新设计了功放与电源的组合方式。高品质15mm九层板箱体配上新一代DSP和功放，为您带来超乎想象的音乐享受。



产品参数

	VENTURE12AP	VENTURE15AP	VENTURE18SAP
类型	12寸两分频有源DSP音箱	15寸两分频有源DSP音箱	18寸有源DSP超低频音箱
频率响应(-10dB)	55Hz~20KHz	45Hz~20KHz	35Hz~150Hz
功放功率	350W/LFAMP;50W/HFAMP	350W/LFAMP;50W/HFAMP	6000W/LFAMP
LF	12"63.5mmVC	15"63.5mmVC	18"63.5mmVC
HF	PEN膜34mmVC	PEN膜34mmVC	-
覆盖角(HxV)	80°x60°	80°x60°	-
最大声压级	136dB	136dB	138dB
连接插头	2 x XLR/Jack combo 输入,3.5mm jack XLR LINK 输出	2 x XLR/Jack combo 输入,3.5mm jack XLR LINK 输出	2 x 平衡XLR 输入 2 x 平衡XLR 输出
电压	100~240V	100~240V	100~240V
尺寸	365 x 608 x 341mm	430 x 704 x 400mm	530 x 681 x 610mm
重量	18kg	22kg	35kg

SENSE系列

产品描述

SENSE系列舞台监听音箱采用同轴高频和低频单元,以提高灵敏度以及还原真实音色,配备钕铁硼磁性高频压缩驱动器、双D类放大器电路、DSP处理(有源型号)和43°监听角度,采用时尚、紧凑、轻量化的设计。

300W RMS 功率带 DSP

产品特性

- 8款型号可选择尺寸12"/15"、表面喷漆或织物
- 同轴设计,钕磁高音单元
- 理想的43度近场监听角度
- DSP 24bit/48kHz板载DSP,带EQ、live或监听模式、延时
- MODES预设调谐,用作监听音箱或PA音箱
- D类高性能功率放大器模块
- 超紧凑的同轴设计,占地面积小
- 35MM 托盘,方便用作PA音箱或侧方使用
- 钢格栅坚固耐用的前格栅设计,可承受压力



产品参数

	SENSE12/12+	SENSE15/15+
最大声压级	126dB	128dB
峰值	1000W	1200W
PGM	500W	600W
RMS	250W	300W
重量	14.5kg	18.8kg
音箱类型	二分频同轴	二分频同轴
频率响应	55Hz-20kHz	55Hz-20kHz
灵敏度 1W@1m	96dB	97dB
覆盖角 (hvx)	80° x 80°	80° x 80°
额定阻抗	8 ohms	8 ohms
低音单元	12"/75mm VC	15"/75mm VC
高音单元	1.75"/44mm VC	1.75"/44mm VC
分频	2.2kHz	2.2kHz
输入接口	2 x 4-pole	2 x 4-pole
尺寸	400 x 436 x 323mm	460 x 510 x 377mm

	SENSE12A/12A+	SENSE15A/15A+
最大声压级	127dB	128dB
AMP峰值	1200W	1200W
AMP PGM	600W	600W
AMP RMS	300W(2600+40)	300W(2600+40)
重量	15kg	20.5kg
音箱类型	二分频同轴有源	二分频同轴有源
频率响应	55Hz-20kHz	55Hz-20kHz
输入灵敏度	0dBu	0dBu
覆盖角 (hvx)	80° x 80°	80° x 80°
低音单元	10"/65mm VC	15"/65mm VC
高音单元	1.75"/44mm VC	1.75"/44mm VC
分频	2.4kHz	2.4kHz
输入接口	2 x XLR/JACK 输入+	2 x XLR/JACK 输入+
	3.5mm XLR输出	3.5mm XLR输出
尺寸	335 x 545 x 319mm	460 x 510 x 377mm

TRX系列

产品描述

如果您需要可靠、经济实惠和外观简单的音箱，TRX系列是一个不错的选择（包括TRX218双18"超低音音箱在内，共16种型号可供选择）
凭借令人印象深刻的额定功率，从10"到2 x 18"的型号以及TRX系列之间的几乎所有产品都适用于任何应用场景。
适用于固定安装、现场PA、礼拜场所或需要强大PA解决方案的任何其他场所。

产品特性

- 两个输入，有源具有EQ
- 1"喉塞压缩驱动器
- 耐用的MDF结构，多个M10吊挂点
- 35MM托盘，用于支架安装
- 铸铝扬声器底盘
- 凹陷式提手
- TRX215型号带后脚轮

10"/12"/15"/2 x 15"全频

15"/18"/2 x 18"低音



TRX有源型号背板



产品参数

	TRX-10A	TRX-12A	TRX-15A	TRX-15MA	TRX-215A	TRX-15SA	TRX-18SA
最大声压级	124dB	126dB	126dB	127dB	132dB	128dB	129dB
AMP 峰值	800W	1000W	1000W	1000W	2000W	2000W	2000W
AMP PGM	400W	500W	500W	500W	1000W	1000W	1000W
AMP RMS	200W	250W	250W	250W	500W	500W	500W
重量	20.8kg	25.5kg	31kg	24.7kg	54.7kg	47.6kg	57.8kg
音箱类型	二分频有源	二分频有源	二分频有源	二分频有源	二分频有源	有源低音音箱	有源低音音箱
频率响应	60Hz-18kHz	50Hz-20kHz	45Hz-20kHz	45Hz-20kHz	45Hz-20kHz	35Hz-250Hz	38Hz-250Hz
输入灵敏度	-10dBv	-10dBv	-10dBv	-10dBv	-10dBv	-10dBu	-10dBu
覆盖角 (hxv)	80° x 60°	80° x 60°	80° x 60°	80° x 60°	80° x 60°	-	-
低音驱动器	10"/50mm VC	12"/65mm VC	15"/65mm VC	15"/65mm VC	2 x 15"/65mm VC	15"/100mm VC	18"/75mm VC
高音驱动器	1.35"/34mm VC	1.35"/34mm VC	1.35"/34mm VC	1.35"/34mm VC	1.75"/34mm VC	-	-
分频	2kHz	2.2kHz	2kHz	2.2kHz	2.2kHz	80/100Hz	80/100Hz
接口	2 x XLR/JACK 输入 XLR输出	2 x XLR/JACK 输入 XLR输出	2 x XLR/JACK 输入 XLR输出	2 x XLR/JACK 输入 XLR输出	2 x XLR/JACK 输入 XLR输出	XLR/JACK 输入 XLR输出	XLR/JACK 输入 XLR输出
尺寸	354 x 555 x 426mm	409 x 628 x 472mm	453 x 710 x 518mm	429 x 635 x 484mm	472 x 1050 x 538mm	479 x 581 x 548mm	567 x 667 x 600mm

	TRX-10	TRX-12	TRX-15	TRX-15M	TRX-215	TRX-15S	TRX-18S
最大声压级	124dB	126dB	126dB	127dB	132dB	128dB	130dB
峰值	600W	1000W	1000W	1000W	2000W	2000W	2400W
PGM	300W	500W	500W	500W	1000W	1000W	1200W
RMS	150W	250W	250W	250W	500W	500W	600W
重量	19kg	23kg	28.6kg	27kg	48kg	35.2kg	47.5kg
音箱类型	二分频	二分频	二分频	二分频	二分频	低音音箱	低音音箱
频率响应	60Hz-20kHz	50Hz-20kHz	45Hz-20kHz	45Hz-20kHz	45Hz-20kHz	40Hz-250Hz	38Hz-250Hz
灵敏度1W@1m	94dB	96dB	96dB	97dB	99dB	96dB	96dB
覆盖角 (hxv)	80° x 60°	80° x 60°	80° x 60°	80° x 60°	80° x 60°	-	-
额定阻抗	8 ohms	8 ohms	8 ohms	8 ohms	4 ohms	8 ohms	8 ohms
低音驱动器	10"/50mm VC	12"/65mm VC	15"/65mm VC	15"/65mm VC	2 x 15"/65mm VC	15"/100mm VC	18"/100mm VC
高音驱动器	1.35"/34mm VC	1.35"/34mm VC	1.35"/34mm VC	1.35"/34mm VC	1.75"/44mm VC	-	-
分频	2kHz	2.2kHz	2kHz	2.2kHz	2.2kHz	-	-
输入接口	2 x 4-pole	2 x 4-pole	2 x 4-pole	2 x 4-pole	2 x 4-pole	2 x 4-pole	2 x 4-pole
尺寸	354 x 555 x 426mm	409 x 628 x 472mm	453 x 710 x 518mm	429 x 635 x 484mm	469 x 1050 x 538mm	479 x 581 x 548mm	567 x 667 x 600mm

S3系列

产品描述

S3系列具有独特的耐磨漆面和时尚的折角轮廓,这14个型号的产品质量无可挑剔。该系列产品型号从10"全频到2 x 15"全频,以及一个18"低音音箱。

产品特性

- 15mm 夹板箱体结构
- 多个M10吊挂点
- 35mm托盘方便安装
- 独特耐磨的表面处理
- 优质的高低音驱动器
- 14个型号
- 高声压级和功率
- 高达1000W RMS



产品参数

	S3-10A	S3-12A	S3-15A	S3-15MA	S3-212A	S3-215A	S3-18SA
最大声压级	124dB	127dB	128dB	132dB	132dB	134dB	130dB
AMP 峰值	1440W	2040W	2040W	4400W	4400W	5200W	4000W
AMP PGM	720W	1020W	1020W	2200W	2200W	2600W	2000W
AMP RMS	360W (300+60)	510W (450+60)	510W (450+60)	510W (450+60)	1100W (1000+100)	1300W (1200+100)	1000W
重量	20kg	24kg	34kg	25kg	55kg	69kg	55kg
音箱类型	二分频有源	二分频有源	二分频有源	二分频有源	二分频有源	二分频有源	有源低音音箱
频率响应	60Hz-18kHz	55Hz-18kHz	45Hz-18kHz	50Hz-18kHz	45Hz-20kHz	45Hz-18kHz	35Hz-250Hz
输入灵敏度	-10dBv	-10dBv	-10dBv	-10dBv	-10dBv	-10dBu	0dBu
覆盖角 (h x v)	90° x 50°	90° x 50°	90° x 50°	80° x 60°	80° x 60°	80° x 60°	-
低音驱动器	10"/65mm VC	12"/75mm VC	15"/75mm VC	2 x 15"/75mm VC	2 x 15"/65mm VC	2 x 15"/65mm VC	18"/100mm VC
高音驱动器	1.75"/44mm VC	1.75"/44mm VC	1.75"/44mm VC	3"/75mm VC	1.75"/34mm VC	3"/75mm VC	-
分频	2.2kHz	2kHz	2kHz	1.6kHz	2.2kHz	1.7kHz	100Hz
接口	XLR/JACK 输入 XLR输出	XLR/JACK 输入 XLR输出	XLR/JACK 输入 XLR输出	XLR/JACK 输入 XLR输出	XLR/JACK 输入 XLR输出	XLR/JACK 输入 XLR输出	XLR/JACK 输入 XLR输出
尺寸	359 x 564 x 349mm	399 x 612 x 387mm	476 x 764 x 459mm	701 x 466 x 399mm	453 x 1007 x 433mm	542 x 1212 x 535mm	605 x 672 x 669mm

	S3-10	S3-12	S3-15	S3-15M	S3-212	S3-215	S3-18S
最大声压级	127dB	128dB	130dB	130dB	134dB	135dB	132dB
峰值	1200W	1400W	1600W	1600W	2800W	3200W	3200W
PGM	600W	700W	800W	800W	1400W	1600W	1600W
RMS	300W (250+50)	350W (300+50)	400W (350+50)	400W (350+50)	700W (620+80)	800W (720+50)	800W
重量	19kg	23kg	33kg	24kg	57kg	43kg	43kg
音箱类型	二分频	二分频	二分频	二分频	二分频	二分频	低音音箱
频率响应	60Hz-18kHz	55Hz-18kHz	45Hz-18kHz	50Hz-18kHz	50Hz-18kHz	45Hz-18kHz	35Hz-250Hz
灵敏度 1W@1m	96dB	97dB	98dB	98dB	99dB	100dB	97dB
覆盖角 (h x v)	90° x 50°	90° x 50°	90° x 50°	90° x 40°	80° x 60°	80° x 60°	-
额定阻抗	8 ohms	8 ohms	8 ohms	8 ohms	4 ohms	4 ohms	8 ohms
低音驱动器	10"/65mm VC	12"/75mm VC	15"/75mm VC	15"/75mm VC	2 x 15"/75mm VC	2 x 15"/65mm VC	18"/100mm VC
高音驱动器	1.75"/44mm VC	1.75"/44mm VC	1.75"/44mm VC	1.75"/44mm VC	3"/75mm VC	3"/75mm VC	-
分频	1.8kHz	2kHz	2kHz	2kHz	1.8kHz	1.8kHz	100Hz
输入接口	2 x NL4	2 x NL4	2 x NL4	2 x NL4	2 x NL4	2 x NL4	2 x NL4
尺寸	359 x 564 x 349mm	399 x 612 x 387mm	476 x 764 x 459mm	701 x 466 x 399mm	453 x 1007 x 433mm	542 x 1212 x 535mm	605 x 672 x 669mm

PHASE系列

产品描述

PHASE 12MA

- 3路同轴设计
- 采用Class-D类音频功率放大有源型号
- 高声压级和功率
- 内置DSP处理器
- 多个M10吊挂点
- DSP控制EQ, 延时, 分频, 音量控制
- 15mm 夹板箱体结构

双中心同轴点声源

具有一致方向性的驱动单元

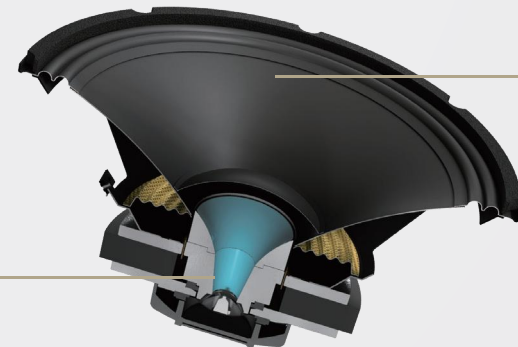

两个驱动单元
完全地合并成一个

通过中音盆的中心声音
能量从同一个点扩散出去

产品参数

PHASE 12MA

最大声压级	128dB
AMP 峰值	1880W
AMP PGM	940W
AMP RMS	470W(400+70)
重量	20kg
音箱类型	二分频有源
频率响应	55Hz-20kHz
输入灵敏度	0dBu
覆盖率(h*v)	80° x 80°
低音驱动器	12"/75mm VC
中音/高音驱动器	3"/75mm VC
DSP	1.2kHz
接口	2 x XLR/JACK输入 XLR输出
尺寸	468 x 430 x 442mm

M系列

系列描述

M112/M115/M115W/M112A/ M115A

M系列专为舞台监听而定制,采用二分频扬声器系统设计。

低频是一只大功率低频扬声器,力度强劲,能量充沛。

高频采用一只1.7寸压缩驱动器+恒指向性号角,PEEK音膜,具有超高的解析力,也保证了中频的饱满通透性,有效地提高了音箱的清晰度,也使得声场覆盖更加均匀。

45°与20°的返听角度可供选择,适合不同舞台监听距离要求。方形的号角设计,可调水平、垂直覆盖角,以适应不同的舞台区域。



M112A/M115A 有源返听音箱



M112/M115 返听音箱



M115W 防水返听音箱

产品特性

- 12/15寸钕磁低频扬声器,功率大,失真小
- 振膜采用定向开发的碳纤维复合纸浆制作,重量轻刚性好,合适的锥顶角透气布复合边纸锥,使得中频特性得到有效展宽,瞬态响应好
- 低音单元采用锥型鼓纸,折环采用M边设计,既保证了音色原声的还原,又降低了因系统运动时所带来的各种失真
- 特制设计的频率响应特性和线性的相位特性使得音质更出色,声像定位清晰,更适合现场舞台监听扩声使用
- 内置LC分频网络,使用高精密高质量的电子元器件,确保音质的真实还原
- 二路放大器采用Class-D类音频功率放大,具有效率高、体积小、功率大、重量轻、性能稳定的优点,高、低音二段均衡旋钮,便于现场音色调整
- 15mm夹板箱体,嵌槽式拼接,刚性好,音色纯正,表面喷高硬度颗粒状浮雕漆
- 弧形设计的高硬度钢网,内粘专用透声棉,给扬声器提供有效的防护
- 内置7个可全方位吊挂的M10钢质吊装螺孔装置,满足不同使用场合的使用需求
- **M115W为防水返听音箱,所有部件均按国际防尘、防水等级标准进行设计**

产品参数

	M112A	M115A
类型	二分频有源返听音箱	二分频有源返听音箱
频率响应(-10dB)	55Hz~20kHz	50Hz~20kHz
功放功率	LF:300W+HF:80W	LF:400W+HF:80W
最大声压级(@1m)	125dB(峰值)	127dB(峰值)
覆盖角	90° x 60°	90° x 40°
输入灵敏度	0dBu	0dBu
连接器	1 x COMBO多用插座	1 x COMBO多用插座
低音单元	1 x 12"/Φ75mm音圈/400W/4 ohms	1 x 15"/Φ75mm音圈/400W/4 ohms
高音单元	1 x 1.73"/Φ44mm音圈/40W/8 ohms	1 x 1.73"/Φ44mm音圈/40W/8 ohms
产品尺寸	608 x 360 x 335mm	696 x 415 x 386mm
产品净重	22kg	28.5kg

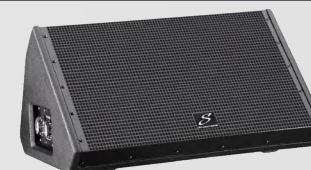

	M112	M115	M115W
类型	二分频返听音箱	二分频返听音箱	二分频返听音箱(防水)
频率响应(-10dB)	55Hz~20kHz	55Hz~20kHz	55Hz~20kHz
功率	350W	350W	350W
最大声压级(@1m)	127.5dB(峰值)	128.5dB(峰值)	128.5dB(峰值)
覆盖角	90°x40°	90° x 40°	90° x 40°
分频点	2.2kHz	2.2kHz	2.2kHz
灵敏度	96dB	97dB	97dB
阻抗	8 ohms	8 ohms	8 ohms
连接器	2 x SPEAKON	2 x SPEAKON	2 x SPEAKON
低音单元	1 x 12"/Φ75mm音圈/350W/8 ohms	1 x 15"/Φ75mm音圈/350W/8 ohms	1 x 15"/Φ75mm音圈/350W/8 ohms
高音单元	1 x 1.73"/Φ44mm音圈/40W/8 ohms	1 x 1.73"/Φ44mm音圈/40W/8 ohms	1 x 1.73"/Φ44mm音圈/40W/8 ohms
产品尺寸	604 x 360 x 335mm	696 x 415 x 386mm	805 x 530 x 510mm
产品净重	19kg	24kg	30kg

功放及周边设备

Studiomaster | 71-94



AC系列

产品描述

48kHz采样率, 40位DSP处理器, 24位AD/DA转换器。
 输入处理包括增益、静音、LINK、高切、低切、噪声门、5段PEQ、相位、延迟。
 输出处理包括分频、6段EQ、增益、静音、压限器、相位、延迟、LINK。
 每个输入和输出都可以自由分配矩阵。
 可调PEQ频率、增益和带宽, 增益步长为0.1dB, 可选择类型: Peak、H-shelf、L-shelf、LP-6dB、LP-12dB、HP-6dB、HP-12dB。
 所有高切、低切滤波器和分配器单元的类型: Butterworth、Linkwitz-Riley、Bessel、Slope为-6dB/oct~-48dB/oct。
 可调节的压缩阈值、软拐点、比率、连接时间和释放时间, 噪声门的阈值、保持时间、连接时间、释放时间均可调节。
 输入和输出调节的参数是可链接、可修改的。
 所有延迟模块的延迟时间可达到680ms以上, 步长为: 0.021ms。
 每个通道的参数设置可以自由复制, 内置信号发生器。
 前面板上的输入和输出配有5段高精度电平指示器、按键指示器、安全保护功能。
 30个用户预设、1个出厂预设、设备参数和单个预设文件可以保存在计算机中, 也可以从计算机下载并保存在设备中。该设备本身可以存储多个预设参数, 并可以自由调用。使用PC软件, 一键在线操作更方便。
 USB和RS232控制端口、在线远程控制控制和255个可通过Rs485连接的单元。



AC36 II 3进6出数字音频处理器
 AC48 II 4进8出数字音频处理器
 AC88 II 8进8出数字音频处理器

产品参数



系统参数	频率响应	20Hz~20kHz, -0.3dBu
	信噪比	>110 dBu
	失真度 (THD)	<0.01at1kHz(0dBu)
输入部分	串扰	<100dB 小于全标度
	类型	平衡卡侬
输出部分	最大输入电平	+15dBu
	阻抗	1M/Ω立体声; 500kΩ/单声道
	类型	平衡卡侬
数字处理	最大输出电平	+15dBu
	阻抗	<500Ω
	24位sigma-delta转换器	
	48kHz采样率	
显示屏	20 x 2LCD显示屏 (参数设置和功能选择)	
电源要求	AC~95V-264V FUSE 250VAC/2AFast	
尺寸	82 x 205 x 44CM	
重量	2.88kg	

N48

产品特性

- 以32-bit高精度浮点专业音频DSP为数据处理核心;32-bit ADC/DAC高速率转换芯片;96KHz高采样率,使声音完美还原
- 4路平衡式信号输入,8路平衡式信号输出;可灵活组合多种分频模式,高、低通分频点均可达20Hz-20KHz
- 提供USB2.0、USB3.0、RS485和TCP/IP等接口连接电脑或中控设备,其中RS485接口可级连250台设备设ID进行控制
- 直接用面板的功能键和拨轮进行功能设置或是连接电脑通过PC控制软件来控制,应用操作均十分方便、直观和简洁
- 单机可存储60组用户程序数据;其它数据可通过PC软件存储于其它存储介质上
- 2×24 LCD蓝色背光显示功能设置,5段LED显示输入/输出的精确数字电平表、哑音及编辑状态
- 每个输入均有12段独立的全参量均衡,每个输出均有15段独立的全参量均衡,调节增益范围可达±20dB,同时还可选择参量、高调、低调、1阶全通、2阶全通5种均衡模式,另各段均衡可进行直通及非直通独立或整体操作;均有延时和相位控制及哑音设置及延时直通状态设置,延时最长可达1000ms,延时单位可选择毫秒(ms)、米(m)、英尺(ft)三种,延时可通过粗调及细调模式进行调节,并能将某通道的所有参数复制到另外一个通道同时进行联动控制
- 每个输入内置可调节模式、时间、频率、信号大小的信号发生器,调整模式为白噪声、正弦波、粉红噪声、扫频信号
- 每个输入通道可调噪声门,并且每个输入通道有两段全参数可调的动态均衡(DEQ)、自动增益控制、压缩等功能均在软件界面设计了图形化显示状态
- 输出通道还可以独立控制压缩、限幅,并可通过软件的相关图形、电平显示区查看到当前功能的工作状态,非常直观、为设备工程调试带来极大的便利性
- 设备内置的矩阵路由功能为分量矩阵及输出路由功能,能更好地适应不同客户使用需求
- 支持设备内每个功能支持单独锁定,可根据现场要求任意开放或锁定某一个单独的功能,防止误操作和数据保密
- 设备软件内置中控代码生成器,在智能系统应用获取产品相关控制信息变得更加方便
- 可通过外置UTWR盒或TCP/IP网络控制接口与电脑进行连接,可实现互联网远程控制



产品参数



输入阻抗	平衡20KΩ
输出阻抗	平衡100 Ω
共模抑制比	>80dB(1KHz)
输入范围	≤+21.5dBu
频率响应	19.7Hz-20KHz(± 0.5dB)
信噪比	>118dB@1KHz 0dBu
失真度	<0.002% OUTPUT=0dBu/1KHz
通道分离度	>108dB (1KHz)
功耗	≤42.4W
电源	AC90V~240V 50/60Hz
尺寸	482 x 228 x 44mm
净重	4.0kg

S2

产品特性

- 高精度浮点型DSP处理器, 24位A/D及D/A转换, 96KHz采样频率
- 声纹识别反馈抑制器
- 零失真: 声纹识别法对人声的破坏最小, 理论上可以做到零破坏, 即零失真
- 零反馈: 理论上, 只要声纹识别的识别率足够高, 可以做到零反馈
- 反馈抑制AFC: 内置5级声纹筛, 精确筛选出音箱的声音信号, 并滤除掉
- 噪声抑制ANR: 内置15级噪声抑制, 让系统更纯净
- 自动均衡AEQ: 内置5级自动均衡, 根据环境实时自动调节均衡, 让您更省心省事
- 音箱能量抑制比、MIC拾取音箱能量、音箱能量抑制量均可实时显示
- 独创声纹识别电平, 用于判断设备是否工作在最佳声纹识别状态
- 通过“线路/话筒”模式切换开关和“高/中/低”电平选择开关及“MIC”增益旋钮进行组合, 可适配多组不同的输入电平设置, 使+6dBu到-80dBu范围内的输入电平信号, 均能工作在最佳声纹识别状态
- 三路输入接口均为XLR卡侬母座, 其中两路输入信号带+48V幻像电源, 另一路为线路参考信号输入, 用于增强声纹识别反馈抑制功能
- 两路输出接口均为XLR卡侬公座, 两路输出信号为独立处理
- 24x179mm的超大LCD段码屏, 所有技术参数一屏显示, 无需翻页操作
- 连接PC软件不仅可以实现所有参数控制, 还能实现自动均衡AEQ校验, 使自动均衡能适应在不同的工作场合
- PC软件提供USB、RS485、TCP/IP、WiFi四种连接方式
- 单机提供30组可编程用户程序, 其中10组程序可在面板上存储和调用
- 可通过RS485接口和TCP/IP接口, 实现传统中控控制和网络中控控制, 其中网络中控为双向传输, 可实时控制和获取设备各项参数
- 设备可接受较宽交流电压输入, 输入范围AC90~240V 50/60Hz
- 可适用于教学、会议、演唱会、卡拉OK等任何扩声场所



产品参数



输入通道及插座	3路XLR母卡侬座
输出通道及插座	2路XLR公卡侬座
功能模式设置开关	1个“线路/话筒”模式切换开关, 1个“高/中/低”电平选择开关
MIC增益调节范围	0dB - 12dB
输入阻抗 平衡	20KΩ
输出阻抗 平衡	100Ω
PC接口	面板1个USB接口, 后面1个RS485接口(凤凰插座), 1个TCP/IP(RJ-45)接口
共模抑制比	>80dB (@1KHz)
输入范围	+6dBu 到 -80dBu
频率响应	200HZ-16KHZ (±1dB)
信噪比	>95dB
失真度	<0.02%@1KHZ
通道分离度	<-105dB
参考信号输入	外接功放输入端的参考信号
反馈抑制方式 声纹识别方式	5级声纹筛
噪声抑制	15级噪声抑制
自动均衡	5级自动均衡
传声增益	10dB - 15dB
系统增益	0/0 / 0dB (LINE:HIGH/MID/LOW to LEVEL) 8/20/32dB (MIC:HIGH/MID/LOW to LEVEL)
处理器	高精度浮点型DSP处理器, 96KHz采样频率
电源	50/60Hz 90~240V AC
功耗	<20W
产品尺寸	482 x 228 x 44mm
净重	4.0kg
毛重	5.0kg

RPS8

产品特性

- 定时开关机,最长可达到12个月的定时开关机功能
- 可连接电脑,通过软件进行设备编程功能,可以随意的更改通道间的延时开关机时间
- 控制方式多样,USB,RS485,RS232,WIFI(可选),TCP/IP远程互联网控制,远程线控
- 提供8路额定22KW电源,每通道拥有独立高性能的RFI/EMI电源滤波器,为你设备提供干净而稳定的电源
- 密码功能,更好的保护现场安装和演出,你也可以取消该功能
- 提供8路12个电源插座及2个直通插座,均采用国家标准电源插座,适合目前市场上的所有插头
- 采用ARM核32位处理器控制,使时间更精确性能更稳定
- 指针电压表及电流表指示,实时的显示电网电压,负载电流,LCD直观的操作界面,显示用户对系统的操作状态与结果
- 能与同形号的电源分配器多台级联,而无需再购置其它控制器件
- 拥有一个USB灯座,如果开关开着的话,插入USB灯即可照明,方便光线弱的情况下操作
- 可以通过硬件紧急关闭某一路的输出



产品参数



工作电压	单相110V或220V (±20%)
工作频率	50/60Hz (±5%)
电源输入	连接单相3芯接线
电源输出	单相总额定负载的电流为100A
每路输出电源定义	上下两个电源插座为一路
前板输出电源插座	每个插座功率不得超出3.5KW
后板输出电源插座	每路电源使用单个插座时,功率不得超出3.5kW,同时使用两个插座时,功率不得超出4.4KW
产品尺寸	482 x 435 x 88mm
净重	10kg

KX系列

研发背景

功率放大器是扬声器系统的驱动源头,需在高电压、大功率、高温状态下长时间连续运行,是扩声系统的主要耗能“大户”,直接关系到扩声系统的音质、能耗和可靠性。因此,优质、高效、网络监控功放受到国内外广泛关注。近年发展起来的数字功放虽有90%的高电源转换效率(简称能效),但因低音能量不足、波形不纯和价高而未能获得广泛应用。

传统功放的能效通常在50%左右(AB类放大、8欧扬声器负载),能效还会随着负载阻抗的降低而下降,不仅发热量和能源消耗大,而且影响功放长期运行的可靠性。为此,开发了热备份数字功放系统,采用国际先进独创纳米晶全桥开关电源电路,独立模组8层板布局,内置“π”型LC电源滤波器技术开发,专门为保障重要会议、场馆、军队等特种场所扩声系统等而研发。该技术系统比常规扩声系统使用中更安全,更可靠。

产品特性

- 远程网络监控,带主/备切换功能
- 大屏显示,DSP音效调控,可触屏操作
- 整机增益和输出功率可设置,纳米晶开关电源供电
- 静噪低,风噪小,方波自动抑制,定阻定压自动调整。
- 保护功能:开机保护、关机保护、负载开路保护、短路保护、直流输出截断保护、过热保护、增益自锁保护、输入过载保护、供电电源浪涌电流保护等
- 防叫保护:扩声系统发生啸叫时,功放会自动减小输出功率,防止扬声器过载损坏,智能风扇,从前至后,智能温控调速



主机:智能控制器 KX controller



备机:KX系列智能热备份功放(DSP,TD类)

备机:NKX系列网络智能热备份功放(DANTE+DSP,TD类)

KX系列

产品描述

主机:智能控制器 KX controller

KX controller智能控制器是一款能提供20000W一进六出的时序电源,内置π型滤波器,净化电源,抗干扰性强。KX controller智能控制器可以自动检测监控功放的运行状态,可以识别高频、中频、低频或全频四种信号,如果KX controller检测到某台功放无信号输出,便会自动将备份功放切换到故障主功放的位置,实现无觉察的无缝自动切换。确保扩声系统万无一失地稳定可靠运行。

KX controller智能控制器作为整个智能热备份系统的核心,可以监测各个功放的运行状态,如发现异常,便可以自动将备份功放切换到故障主功放的位置,实现无觉察的无缝自动切换。

产品特性

- 智能控制器:屏显输入电流、电压,过压、欠压自动示警
- 大屏幕显示系统工作状态
- 1主1备、2主1备、3主1备、4主1备,自动切换不间断输出
- 连接方式:485
- 系统总量:≤255台单机
- 单机或系统调整使用功能
- 在线功放工作状态监控
- 异常自动示警
- 远程控制:异地使用总部监控
- 异地诊断功放故障
- 智能化功放系统监控



产品参数

- 输入电压:220V±10%, 50-60Hz
- 最大输出功率:20000W
- 工作电压和输出电流动态显示, IP地址码显示
- 六路时序电源输出,带工作状态显示
- 时序电路保护或故障时,可自动无缝转为插座正常工作
- PC远程开/关机(可多台联控)
- 功放自动备份可设置为1主1备、2主1备、3主1备、4主1备使用,带工作状态显示
- 当主功放出现保护或故障时,备份功放自动无缝切换输出,带工作状态显示
- 当发生多台主功放保护或故障时,自动连续备份并联输出
- 自动识别和切换主功放输入信号至备份功放使用
- 自动读取并保存主功放DSP内置参数至备份功放使用
- 产品尺寸:483 x 88 (2U) x 475mm 净重:10kg
- 包装尺寸:550 x 160 x 600mm 净重:12kg



KX系列

产品描述

智能热备份功放采用纳米晶开关电源,TD类(数模)放大器,内置高性能DSP处理器,配套智能网络控制系统软件。

- **无缝切换:**当主功放保护或故障时,备份功放百分之一秒(10ms)内自动切换输出
- **处理器:**当主/备切换器发生故障时自动解除备份功能,转为正常扩声状态
- **DSP参数:**处理器自动读取并保存主功放DSP内置参数,切换至备份功放使用

备机:KX系列智能热备份功放(DSP,TD类)

连续备份:发生多台主功放保护或故障时,处理器自动并联输出,全部音箱正常扩声

备机:NKX系列网络智能热备份功放(DANTE+DSP,TD类)

信号备份:Dante、AES数字信号可备份热切换



产品特性

- **智能散热:**机内散热风机自动实时温控转速,将风机噪音始终控制在最低状态,解决了环境噪声问题
- **AGC保护:**当输入信号过大(输出功率过载)时,AGC模块自动调整通道增益恒功率(100%)输出,核心算法保障了音质,更保护喇叭(扬声器)
- **独创智能数字保护系统:**方波、直流、过载、啸叫、低阻、短路、过热、过流、过压、开/关机等
 - ①方波保护:自动随负载阻抗识别波形,并调控至无方波功率输出
 - ②直流保护:自动检测中点电位,并调控至无直流电压输出
 - ③短路、过热、过流、过压保护解除后,自动恢复原工作状态
 - ④啸叫保护:自动识别单频信号,并减小输出功率
 - ⑤低阻保护:自动检测负载阻抗,并调整适配功率输出
 - ⑥智能温控:开机或重启时,音量自动由小到大渐进无冲击输出
 - ⑦智能温控:机内过热保护时,自动减小功率持续输出不断声
- **功效高:**独创纳米晶全桥开关电源,峰值功率>20000W,动能澎湃、余量大,整机效率>89%,节能环保,安全可靠
- **音质佳:**创用数/模动态甲类放大,速度(瞬间响应)快,控制力(阻尼)佳。低音浑厚强劲,中音圆润细腻,高音清晰透彻
- **彩屏显示:**采用4.3寸高清屏,中/英文交互显示可选择
- **屏显信息:**产品品牌、机内温度、工作电压、音量显示、声道显示、信号显示、输出功率、工作模式、信号路由、IP地址、远程开/关机、功率设置、灵敏度、工作状态、地址码、系统监控、静音开关、设置按键
- **触屏操控:**音量、静音、锁屏、密码、亮/暗屏
 - ①自动锁屏:停止操作180s后自动锁屏,长按屏幕3S解锁。
 - ②暗屏节能:停止操作30s后屏幕亮度自动变暗,进入节能显示模式。
- **DSP功能设置:**工作模式、输入路由、整机增益、输出电压、均衡器、分频器、延时器、压限器、声道相位、噪声门、数据载入、信号备份、通道复制、系统设置、保存、退出
 - ①系统设置:彩屏背光可调,中/英文显示可选择
 - ②输出电压:每声道输出电压可独立选择,用于广播扩声。同时显示输出功率,适配音箱功率
 - ③无相移滤波:EQ带FIR(无相移均衡)
 - ④时差校正:分频器带延时器调整,四声道统一界面操作、显示
- **网络智控:**IP局域网,多台(≥255台)功放联控
- **智能监控:**PC网络远程智能检测、分析每通道工作状态、温度、保护、故障
- **跨界中控:**接受跨界中控信号,监控开关机及工作状态
- **路由分配(KX/NKX):**KX-4路(模拟x4)信号输入和通道信号矩阵选择/NKX-4路(模拟x4,DANTE x4,AES x2)信号输入和通道信号矩阵选择
- **信号备份:**4路输入信号具有互相热备份功能,切换时间和信号阈值可选择
- **远程控制:**PC远程开关机(选配)
- **稳压电源:**开关电源带PFC稳压电源、动态功率因子(选配)
- **功放备份系统(二声道功放、选配):**当主功放出现保护或故障时,备份功放自动无缝切换不断声输出

KX系列

产品参数

备机:KX系列智能热备份功放(DSP,TD类)				
	KX2-700(两通道) KX4-700(四通道)	KX2-1000(两通道) KX4-1000(四通道)	KX2-1600(两通道) KX4-1600(四通道)	KX2-2400(两通道)
输出功率(RMS)	8Ω 单通道 700W 4Ω/2Ω 1100W 桥接8Ω/4Ω 1800W	8Ω 单通道 1000W 4Ω/2Ω 1600W 桥接8Ω/4Ω 2500W	8Ω 单通道 1600W 4Ω/2Ω 2400W 桥接8Ω/4Ω 4000W	8Ω 单通道 2400W 4Ω/2Ω 3400W 桥接8Ω/4Ω 5600W
输出电压/功率(V/W)	10-75V	10-90V	10-115V	10-140V
PC编组联控	多台(多通道)	多台(多通道)	多台(多通道)	多台(多通道)
功放热备份(主/备切换系统)	选配	选配	选配	选配
输入阻抗(单通道)	20KΩ(平衡/单通道) 10KΩ(不平衡/两通道并联)			
输入灵敏度	0dB-15dB(每通道可独立调整)			
整机增益	29dB-44dB(每通道可独立调整)			
电子音量	0dB-50dB, 步进0.25dB			
通道分离	>50dB(8Ω 1KHz)			
转换速率	>30V/us(8Ω 1KHz)			
阻尼系数	>300(8Ω 1KHz)			
信噪比	>100dB(A计权)			
频率响应	<±0.5dB(8Ω 30W 20-20000Hz)			
总谐波失真	<0.05%(8Ω 30W)			
互调失真	<0.08%(8Ω 30W)			
电源工作电压	AC160V-260V/50Hz			
电流	0.4-16A(RMS)			
整机效率	85%(8Ω 1KHz)			
开机电流	开机软启动电流:<8A			
智能数字保护功能	方波、直流、过载、啸叫、低阻、短路、过热、过流、过压、开/关机			
前面板界面	4.3寸高清彩屏、显示工作状态,可触屏设置各项功能和DSP音效、电源方形小开关			
后面板输入/输出接口(四通道)	电源输入座(三芯) x 1、信号输入卡依座(公/母) x 4、IP连接座(RJ-45) x 1、功率输出座四芯 x 4			
后面板输入/输出接口(两通道)	电源输入座(三芯) x 1、信号输入卡依座(公/母) x 2、IP连接座(RJ-45) x 1、功率输出座四芯 x 2			
尺寸	产品尺寸:483 x 88mm(2U) x 475mm(包含把手和后部支撑) 包装尺寸:550 x 160(2U) x 600mm(包含把手和后部支撑)			
重量(四通道)	14kg(净重)/18kg(毛重)			
重量(两通道)	12kg(净重)/16kg(毛重)			

IP通讯 输入信号矩阵+信号热备份 DSP带FIR、分频延时功能 PC远程监控工作状态+中控
数据预设(存)30个(组) 彩屏显示+触屏操控(中英文) 自动屏+自动锁屏(180s) 温度显示+过热管控(不断声) AGC自动恒功率输出保护

产品参数

备机:NKX系列网络智能热备份功放(DANTE+DSP,TD类)				
	NKX2-700(两通道) NKX4-700(四通道)	NKX2-1000(两通道) NKX4-1000(四通道)	NKX2-1600(两通道) NKX4-1600(四通道)	NKX2-2400(两通道)
输出功率(RMS)	8Ω 单通道 700W 4Ω/2Ω 1100W 桥接8Ω/4Ω 1800W	8Ω 单通道 1000W 4Ω/2Ω 1600W 桥接8Ω/4Ω 2500W	8Ω 单通道 1600W 4Ω/2Ω 2400W 桥接8Ω/4Ω 4000W	8Ω 单通道 2400W 4Ω/2Ω 3400W 桥接8Ω/4Ω 5600W
输出电压/功率(V/W)	10-75V	10-90V	10-115V	10-140V
PC编组联控	多台(多通道)	多台(多通道)	多台(多通道)	多台(多通道)
功放热备份(主/备切换系统)	选配	选配	选配	选配
输入阻抗(单通道)	20KΩ(平衡/单通道) 10KΩ(不平衡/两通道并联)			
输入灵敏度	0dB-15dB(每通道可独立调整)			
整机增益	29dB-44dB(每通道可独立调整)			
电子音量	0dB-50dB, 步进0.25dB			
通道分离	>50dB(8Ω 1KHz)			
转换速率	>30V/us(8Ω 1KHz)			
阻尼系数	>300(8Ω 1KHz)			
信噪比	>100dB(A计权)			
频率响应	<±0.5dB(8Ω 30W 20-20000Hz)			
总谐波失真	<0.05%(8Ω 30W)			
互调失真	<0.08%(8Ω 30W)			
电源工作电压	AC160V-260V/50Hz			
电流	0.4-16A(RMS)			
整机效率	85%(8Ω 1KHz)			
开机电流	开机软启动电流:<8A			
智能数字保护功能	方波、直流、过载、啸叫、低阻、短路、过热、过流、过压、开/关机			
前面板界面	4.3寸高清彩屏、显示工作状态,可触屏设置各项功能和DSP音效、电源方形小开关			
后面板输入/输出接口(四通道)	电源输入座(三芯) x 1、信号输入卡依座(公/母) x 4、DANTE输入座(RJ-45) x 1、IP连接座(RJ-45) x 1、功率输出座四芯 x 4			
后面板输入/输出接口(两通道)	电源输入座(三芯) x 1、信号输入卡依座(公/母) x 2、DANTE输入座(RJ-45) x 1、IP连接座(RJ-45) x 1、功率输出座四芯 x 2			
尺寸	产品尺寸:483 x 88mm(2U) x 475mm(包含把手和后部支撑) 包装尺寸:550 x 160(2U) x 600mm(包含把手和后部支撑)			
重量(四通道)	14kg(净重)/18kg(毛重)			
重量(两通道)	12kg(净重)/16kg(毛重)			

Dante、AES传输 输入信号矩阵+信号热备份 DSP带FIR、分频延时功能 PC远程监控工作状态+中控
数据预设(存)30个(组) 彩屏显示+触屏操控(中英文) 自动屏+自动锁屏(180s) 温度显示+过热管控(不断声) AGC自动恒功率输出保护

HX系列

产品描述

HX系列是超轻、紧凑型的功放,且具有高性能额定功率和功能,有八种型号。
所有型号都具有全面的保护和状态指示灯,并提供2和4通道,从2 x 225W (4Ω) 到4 x 765W。
HX系列均为1U尺寸,具有功率因数校正 (PFC)、通用电源,可在90-250VAC之间运行,并可在低至2Ω的负载下运行。
对于要求苛刻的安装、会议、娱乐和小型旅游和租赁应用,新HX系列将以紧凑、经济实惠的包装提供您所需的性能、功率和可靠性。

产品特性

- 8个型号,2通道和4通道版本
- 单通道或桥接模式下2 OHM可靠运行
- 多模式立体声、并联和桥接模式
- 可靠性设计,适用于多种应用中
- XLR,平衡的卡侬输入
- 多种增益模式,可匹配任何系统
- PFC,通用90-250V操作,带功率因数校正
- 双变速风扇冷却,确保长期可靠运行



产品参数

	HX2-300	HX2-500	HX2-700	HX2-900	HX4-600	HX4-1000	HX4-1400	HX4-1800	
额定功率 EIAJ THD=1%, 1kHz, 2通道 同时工作	8Ω/立体声	2 x 150W	2 x 250W	2 x 350W	2 x 450W	4 x 150W	4 x 250W	4 x 350W	4 x 450W
	4Ω/立体声	2 x 255W	2 x 425W	2 x 595W	2 x 765W	4 x 255W	4 x 425W	4 x 595W	4 x 765W
	2Ω/立体声	2 x 435W	2 x 725W	2 x 1015W	2 x 1300W	4 x 435W	4 x 725W	4 x 1015W	4 x 1300W
	16Ω/桥接	300W	500W	700W	900W	2 x 300W	2 x 500W	2 x 700W	2 x 900W
	8Ω/桥接	510W	850W	1190W	1530W	2 x 510W	2 x 850W	2 x 1190W	2 x 1530W
4Ω/桥接	870W	1450W	2030W	2600W	2 x 870W	2 x 1450W	2 x 2030W	2 x 2600W	
RMS输出电压	34.6V	44.7V	52.9V	60.0V	34.6V	44.7V	52.9V	60.0V	
电压增益	30.8dB	33.0dB	34.5dB	35.6dB	30.8dB	33.0dB	34.5dB	35.6dB	
斜率 (1kHz,旁路低通滤波器)	50V/us								
输入灵敏度 (额定输出功率,1kHz)	1Vrms								
THD+N (10% 额定输出功率)	0.02%								
IMD-SMPTE (10% 额定输出功率)	0.05%								
DIM30 (10% 额定输出功率)	0.05%								
串扰抑制 (小于额定功率,20Hz-1kHz)	≥80 dB								
频率响应 (10% 额定输出功率,8Ω,20Hz-100Hz)	±0.2dB								
输入阻抗	20kΩ (平衡), 10kΩ (不平衡)								
阻尼系数 (8Ω,20Hz-100Hz)	≥300								
信噪比 (A记权,20Hz-20kHz)	≥105dB								
电源要求	90-260VAC, 50/60Hz								
保护	过载/过热/直流输出保护								
尺寸	483 x 44 x 323mm								
净重	5.0kg				5.7kg				

QX系列

产品描述

QX系列数字功放,所有型号均采用先进的放大器调整技术,可在高电流、低阻抗条件下提供95%以上的效率和稳定的性能。其他功能包括有源功率因数校正(PFC)和超可靠的软功率开关电源,该电源将在90-250VAC之间正常运行。QX系列均为1U高度的轻便功放,重量小于12kg。2通道和4通道可供选择,在4Ω时,每个信道的额定功率从2550W到5100W。在2欧姆操作时,旗舰QX4-8000将提供高达4 x 4760瓦的功率,使这些功放具有极高的性能,并为多种安装和租赁应用(例如线阵列系统)提供经济高效的解决方案。

产品特性

- 9个型号,2通道和4通道版本
- 单通道或桥接模式下2 OHM可靠运行
- 多模式,立体声、并联和桥接模式
- 线阵列设计,专为安装/租赁系统提供便利
- 强大的设计,为大型系统提供动力
- 多种增益模式,可用于任何系统
- PFC通用90-250V操作,带功率因数校正
- 变速风扇冷却,确保长期可靠运行



产品参数

		QX2 1300	QX2 2000	QX2 3000	QX2 4000	QX2 6000	QX4 2600	QX4 4000	QX4 6000	QX4 8000
额定功率 THD=1%, 连续正弦1kHz, 各通道同时工作	8Ω/立体声	2 x 650W	2 x 1000W	2 x 1500W	2 x 2000W	2 x 3000W	4 x 650W	4 x 1000W	4 x 1500W	4 x 2000W
	4Ω/立体声	2 x 1100W	2 x 1700W	2 x 2550W	2 x 3400W	2 x 5100W	4 x 1100W	4 x 1700W	4 x 2550W	4 x 3400W
	2Ω/立体声	2 x 1870W	2 x 2890W	2 x 3570W	2 x 4760W	2 x 7140W	4 x 1870W	4 x 2890W	4 x 3570W	4 x 4760W
	16Ω/桥接	1 x 1300W	1 x 2000W	1 x 3000W	1 x 4000W	1 x 6000W	2 x 1300W	2 x 2000W	2 x 3000W	2 x 4000W
	8Ω/桥接	1 x 2200W	1 x 3400W	1 x 5100W	1 x 6800W	1 x 10200W	2 x 2200W	2 x 3400W	2 x 5100W	2 x 6800W
	4Ω/桥接	1 x 3740W	1 x 5780W	1 x 7140W	1 x 9520W	1 x 14280W	2 x 3740W	2 x 5780W	2 x 7140W	2 x 9520W
RMS输出电压(THD=1%,kHz) =斜率 (1kHz,旁路低通滤波器)		72.1V	89.4V	109.5V	126.5V	154.9V	72.1V	89.4V	109.5V	126.5V
输入灵敏度 (额定输出功率,1kHz)		可选 38dB,35dB,32dB,29dB								
THD+N (10% 额定输出功率)		0.01%								
IMD-SMPTE (10% 额定输出功率)		0.01%								
DIM30 (10% 额定输出功率)		0.01%								
串扰抑制 (小于额定功率,20Hz-1kHz)		≥90 dB								
频率响应 (10% 额定输出功率,8Ω,20Hz-100Hz)		±0.2dB								
输入阻抗		20kΩ(平衡),10kΩ(不平衡)								
阻尼系数(8Ω,20Hz-200Hz)		≥300								
信噪比(A加权,20Hz-20kHz)		≥108dB	≥109dB	≥110dB	≥112dB	≥115dB	≥108dB	≥109dB	≥110dB	≥112dB
电源要求		90-260VAC, 50-60Hz								
保护		低压/直流输出/过热/过载保护								
尺寸(mm)		483x44x323	483x44x323	483x44x323	483x44x323	483x44x465	483x44x370	483x44x370	483x44x465	483x44x465
净重		9kg	9kg	9kg	9kg	12kg	9kg	9kg	12kg	12kg

DQX系列

产品描述

DQX系列采用与QX系列相同的放大器和电源组件,具有高质量的DSP、高精度和高动态AD/DA转换器以及信息丰富的3.3英寸高清LCD屏幕。可通过屏幕或RS-485连接进行实时监控,并支持接收AES数字音频信号。

其他功能包括有源功率因数校正(PFC)和超可靠的软功率开关电源,该电源将在90-250VAC之间正常运行。

DQX系列均为1U高度的轻质功放,重量小于13kg。2通道和4通道可供选择,每信道功率额定值从1100W到5100W,4Ω,效率超过95%。

在2Ω操作时,旗舰DQX4-8000将提供高达4 x 4760W的功率,使这些功放具有极高的性能,并为多种安装和租赁应用(例如线阵列系统)提供经济高效的解决方案。

产品特性

- 9个型号,2通道和4通道版本
- 单通道或桥接模式下2 OHM可靠运行
- 多模式,立体声、并联和桥接模式
- DSP操作,采用3.3寸屏幕或RS485连接
- 强大的设计,为大型系统提供动力
- 多种增益模式,可用于任何系统
- PFC通用90-250V操作,带功率因数校正
- 变速风扇冷却,确保长期可靠运行



产品参数

	DQX2 1300	DQX2 2000	DQX2 3000	DQX2 4000	DQX2 6000	DQX4 2600	DQX4 4000	DQX4 6000	DQX4 8000	
额定功率 THD=1%, 连续正弦1kHz, 各通道同时工作	8Ω/立体声	2 x 650W	2 x 1000W	2 x 1500W	2 x 2000W	2 x 3000W	4 x 650W	4 x 1000W	4 x 1500W	4 x 2000W
	4Ω/立体声	2 x 1100W	2 x 1700W	2 x 2550W	2 x 3400W	2 x 5100W	4 x 1100W	4 x 1700W	4 x 2550W	4 x 3400W
	2Ω/立体声	2 x 1870W	2 x 2890W	2 x 3570W	2 x 4760W	2 x 7140W	4 x 1870W	4 x 2890W	4 x 3570W	4 x 4760W
	16Ω/桥接	1 x 1300W	1 x 2000W	1 x 3000W	1 x 4000W	1 x 6000W	2 x 1300W	2 x 2000W	2 x 3000W	2 x 4000W
	8Ω/桥接	1 x 2200W	1 x 3400W	1 x 5100W	1 x 6800W	1 x 10200W	2 x 2200W	2 x 3400W	2 x 5100W	2 x 6800W
4Ω/桥接	1 x 3740W	1 x 5780W	1 x 7140W	1 x 9520W	1 x 14280W	2 x 3740W	2 x 5780W	2 x 7140W	2 x 9520W	
RMS输出电压(THD=1%,kHz)	72.1V	89.4V	109.5V	126.5V	154.9V	72.1V	89.4V	109.5V	126.5V	
斜率 (1kHz,旁路低通滤波器)	50V/us									
输入灵敏度 (额定输出功率,1kHz)	可选 338dB,35dB,32dB,29dB									
THD+N (10% 额定输出功率)	0.01%									
IMD-SMPTE (10% 额定输出功率)	0.01%									
DIM30 (10% 额定输出功率)	0.01%									
串扰抑制 (小于额定功率,20Hz-1kHz)	≥90 dB									
频率响应 (10% 额定输出功率,8Ω,20Hz-20kHz)	±0.3dB									
输入阻抗	20kΩ(平衡),10kΩ(不平衡)									
阻尼系数(8Ω,20Hz-200Hz)	≥5000									
信噪比(A记权,20Hz-20kHz)	≥107dB	≥109dB	≥110dB	≥112dB	≥115dB	≥107dB	≥109dB	≥110dB	≥112dB	
电源要求	90-260VAC, 50-60Hz									
保护	低压/直流输出/过热/过载保护									
尺寸(mm)	483x44x370	483x44x370	483x44x370	483x44x370	483x44 x465	483x44x370	483x44x370	483x44x465	483x44x465	
净重	9kg	9kg	9kg	9kg	12kg	9kg	9kg	12kg	12kg	

AX2系列

产品描述

AX2系列功放有三种型号,所有型号都可在紧凑的2U机架中为您提供专业质量和高功率。除了高通滤波器、立体声分频器和双冷却风扇外,最大的优势就是音质。Studiomaster一直致力于打造卓越的功放,卓越的音质使产品脱颖而出。AX2延续了这一传统,你可以专注于表演,不必担心功放有任何故障! AX2功放是立体声或桥接单声道应用的完美选择,并且带有板载2分频,几乎适合任何应用。分频点可以设置为100Hz或150Hz。每个通道可以分配给高频或低频信号。每个分频点的输出也可用于1/4"插孔,以连接更多功放。

产品特性

- 3个型号,450W-1100W每通道4ohms
- 2 ohm设计,用于连续2Ω操作
- 紧凑的2U尺寸,带19"机架安装耳
- 分频,内置2路80/100Hz有源分频
- HPF,内置可切换35Hz高通滤波器
- 全面的功放保护
- 通风耐磨钢制外壳
- 双变速风扇冷却,确保长期可靠运行



AX2 15 2 x 450W 2U 功放

AX2 25 2 x 750W 2U 功放

AX2 35 2 x 1100W 2U 功放

产品参数

专业的输入及有效的冷却

内置有源分频



每通道输出功率	AX215	AX225	AX235
两个通道 @ 8ohms RMS	270W	450W	710W
两个通道 @ 4ohms RMS	450W	750W	1100W
两个通道 @ 2ohms RMS	575W	990W	1450W
桥接 @ 8ohms RMS	900W	1500W	2200W
桥接 @ 4ohms RMS	1150W	1950W	2900W
输入灵敏度 额定功率 4 ohms		0dBu 0.775V	
失真度THD 1kHz@额定功率	0.01%	0.01%	0.02%
频率响应 20Hz-20kHz		+0/-0.5dB	
信噪比 额定功率 4 ohms		100dB 不记权	
输入滤波器 三阶18dB/oct		35Hz	
分频		可选100/150Hz 三阶滤波器	
冷却		双变速风扇,前后气流	
保护		全短路保护、开路保护、热保护、超声波保护和RF保护。稳定到不匹配或无功负载	
输出电路类型	AB	AB+H(2)	AB+H(3)
电源要求		230V +/-10% 50/60Hz	
功耗@230V 1/3功率粉红	4.6A	7A	8.2A
接口 输入		融合XLR和JACK, XLR公link插座	
输出		4 pole工业级插座	
尺寸		482mm (19") x 89mm (3.5") x 394mm (15.5")	
重量 (净重/运输重量)	16kg (35.2lb) /20kg (44lb)	19.4kg (42.7lb) /23kg (50.6lb)	21.8kg (47.9lb) /26kg (57.2lb)



亚太地区分公司：
录音大师音响乐器(亚洲)有限公司
地址：香港九龙观塘道348号宏利广场6楼

中国大陆地区总代理：
广州中美亚电声科技有限公司
地址：广州市番禺区禺山西路大夫山文化创意园
电话：020-66823997

www.studiomaster.com.cn